

**Brûleurs Weishaupt à gaz type G**  
**Brûleurs mixtes gaz/fioul types GL et RGL**  
**Grandeurs 5 à 11**

1/2002 F

–weishaupt–



# Description

Les brûleurs Weishaupt gaz et mixtes types G, GL et RGL remplissent toutes les conditions de sécurité. Ils se montent simplement, peuvent fonctionner avec différents types de gaz et fonctionnent silencieusement. La partie fioul des brûleurs mixtes est conforme à la norme EN 267. Les brûleurs gaz et la partie gaz des brûleurs mixtes sont conformes aux normes EN 676 et à la directive appareil à gaz 90/396/CEE. Ils sont certifiés CE.

Ils présentent de nombreux détails intéressants. Parmi ceux-ci, il faut noter :

- Grande plage d'utilisation
- Fonctionnement automatique
- Préventilation du foyer
- Surveillance de flamme fiable
- Caractéristique turbine stable : bonne combustion
- Fonctionnement silencieux
- Brûleur pivotable
- Montage simple et entretien facile grâce à un bon accès à tous les composants
- Interchangeabilité des gaz
- Sur brûleur mixte, le changement de combustible se fait par simple commutation électrique sans travaux mécaniques
- Fermeture du clapet d'air à l'arrêt

## Construction

Les brûleurs sont monoblocs. Le moteur entraîne la turbine et sur le même axe la pompe fioul pour les brûleurs mixtes.

Tous les éléments de réglage de l'air et des combustibles sont clairement disposés et faciles d'accès. Les brûleurs pivotent à droite ou à gauche. Ceci facilite les travaux sur la tête de combustion, le déflecteur, les électrodes et la chambre de mélange.

## Combustibles

- Fioul domestique EL  
Conforme aux normes et spécifications administratives
- Gaz naturel E et LL et gaz de pétrole liquéfié F

**Autres types de gaz et de combustible sur demande**

## Utilisation

Les brûleurs sont adaptés à l'équipement de chaudières eau chaude, vapeur, générateurs d'air chaud et pour des process techniques. Leur capacité à vaincre des pressions foyer importantes permet leur utilisation sur tous les générateurs modernes.

## Régulation

Selon le type de brûleur et le besoin, elle peut être :

- progressive Z
- progressive ZM
- trois allures (fioul seulement)
- modulante (par l'adjonction d'un régulateur adapté)

Les brûleurs Z sont équipés d'un servomoteur (temps de course de 8 s). La variation des débits d'air et de gaz est progressive et proportionnelle sur toute la plage et assure une souplesse de fonctionnement exemplaire.

Les brûleurs ZM fonctionnent sur le même principe avec un temps de course de 20, resp. 42 s.

Dans le mode régulation progressive, le passage entre les petit et grand débits s'effectue progressivement en fonction de la demande de chaleur. Il n'y a pas de variation importante instantanée du débit de combustible.

Les brûleurs modulants fonctionnent sur tous les points entre les petit et grand débits en fonction de la demande de chaleur.

## Démarrage en débit réduit

Les brûleurs démarrent à débit réduit et la flamme s'établit de manière stable et silencieuse. Après temporisation, le débit principal est libéré.

## Coupage en petit débit

Pour éviter les coups de bélier dans le réseau, les brûleurs reviennent en petit débit avant de s'arrêter.

## Surveillance de flamme

Le coffret de sécurité, monté sur le brûleur ou dans l'armoire de commande assure le fonctionnement automatique et le contrôle de la flamme. Sur les brûleurs gaz, le contrôle est assuré sur le principe de l'ionisation et sur les brûleurs mixtes par une cellule U.V.

## Accouplement électromagnétique pour brûleurs mixtes (sur option)

En fonctionnement gaz, la pompe fioul est désaccouplée et protégée.

## Rampes gaz

Selon EN 676, les brûleurs doivent être équipés de deux vannes magnétiques. Les brûleurs gaz et mixtes Weishaupt sont équipés de série de deux vannes magnétiques doubles (DMV) de classe A. A partir de 1.200 kW, selon EN 676, un contrôle d'étanchéité est imposé. Il figure comme par ex. filtre gaz, régulateur de pression dans le catalogue accessoires.

## Changement de la nature du gaz

Les brûleurs sont identiques quel que soit le gaz utilisé. Seule une reprise de réglage est nécessaire en cas de changement de gaz (par exemple du GPL au gaz naturel).

## Piège à sons

Les pièges à sons Weishaupt permettent la réduction des niveaux sonores des brûleurs. Voir les renseignements dans la brochure N° 13.

## Lieu d'installation

Les brûleurs et l'ensemble de leurs composants sont prévus pour fonctionner dans des locaux fermés à des températures comprises entre  $-15^{\circ}\text{C}$  et  $+40^{\circ}\text{C}$ . Autres conditions de fonctionnement sur demande.



Brûleur gaz G, progressif ZM ou à modulation



Commande incorporée brûleur G

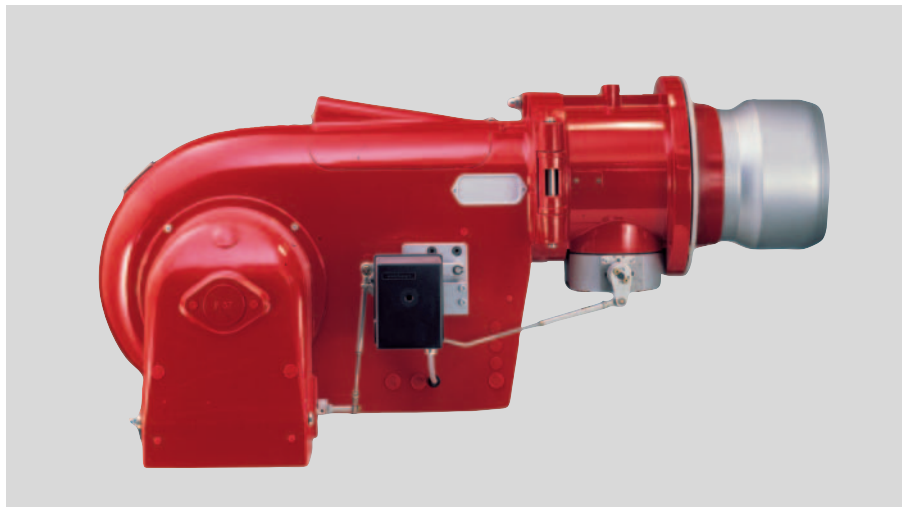

Brûleur gaz G, progressif Z

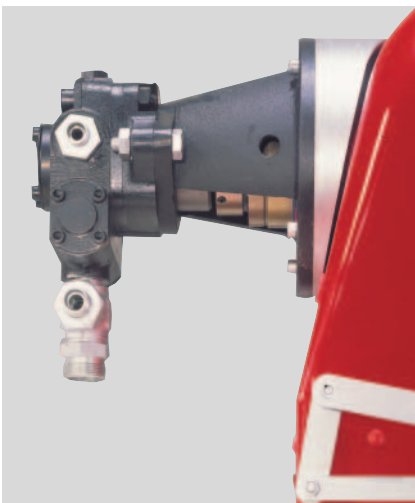

Accouplement électromagnétique

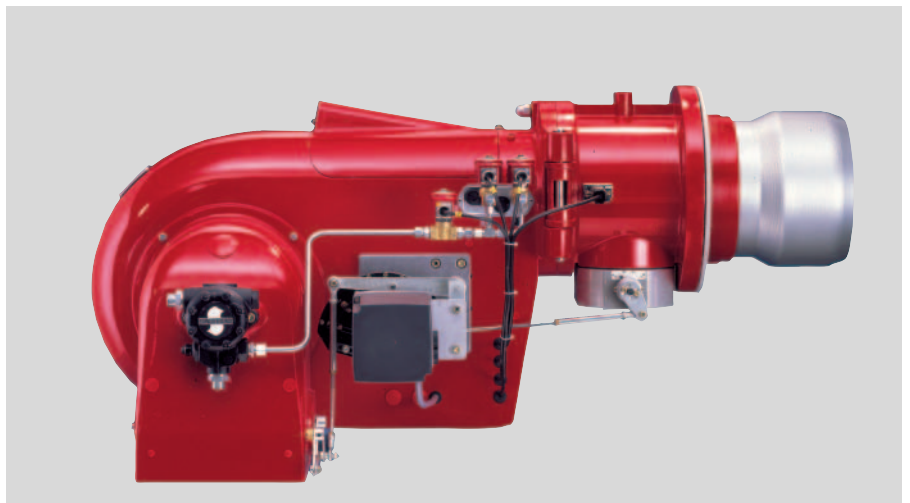

Brûleur mixte GL, progressif ZM ou à modulation

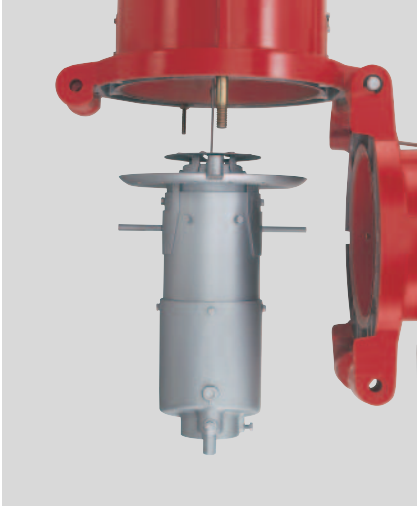

*Bride à charnière avec tête de combustion très accessible*

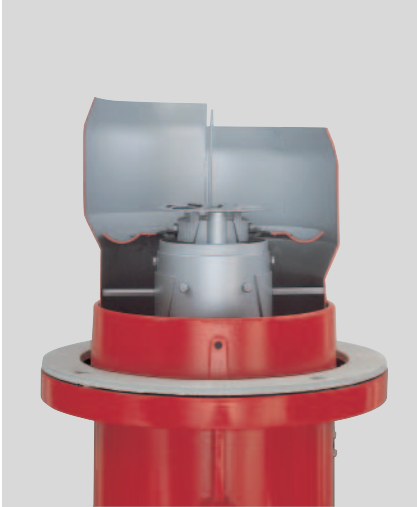

*Tête de combustion réglable pour adaptation au générateur*

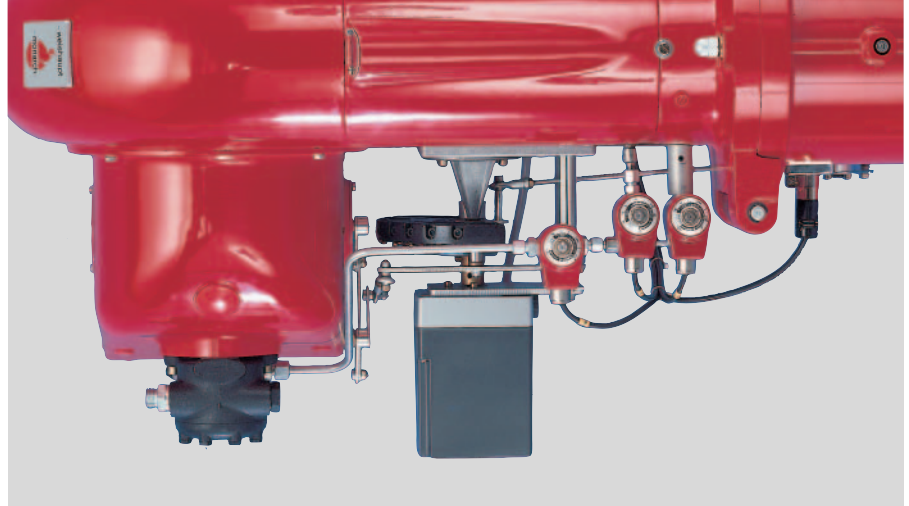

*Régulation brûleur mixte GL : progressif en gaz (ZM) et deux allures en fioul*

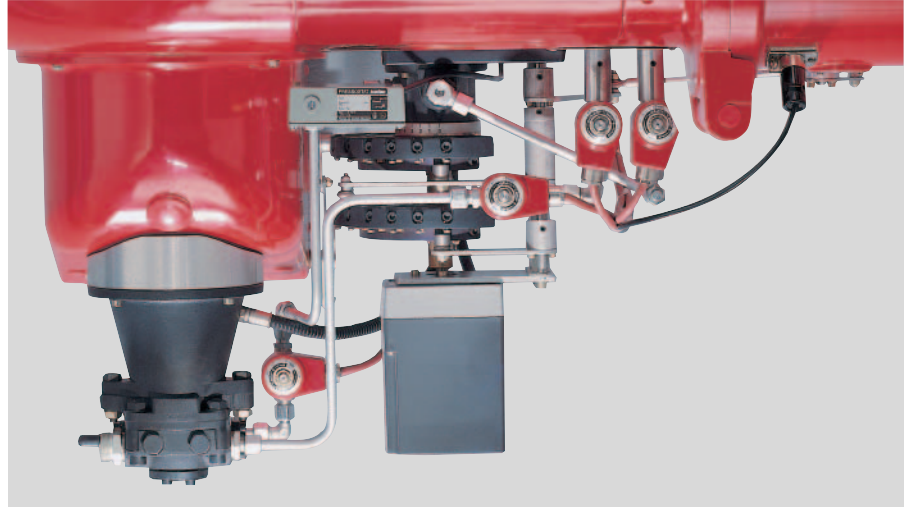

*Régulation brûleur mixte RGL : progressif en gaz et en fioul (ZM)*

# Définition des différents types

– weishaupt –

## Brûleurs Weishaupt gaz et mixtes

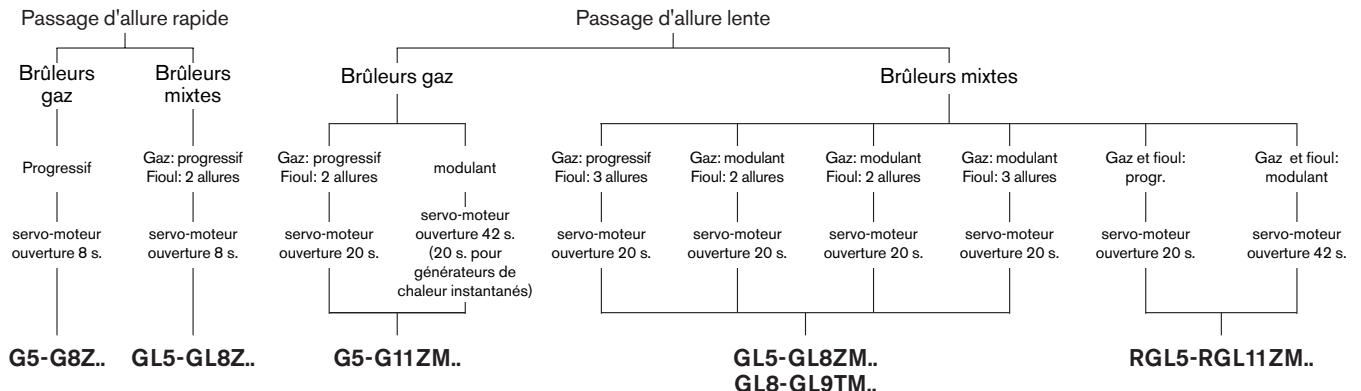

## Définition des types

### Brûleurs gaz

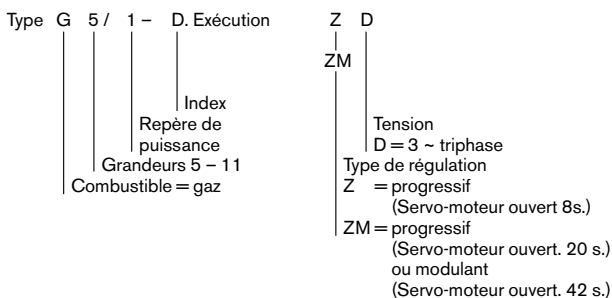

### Brûleurs mixtes

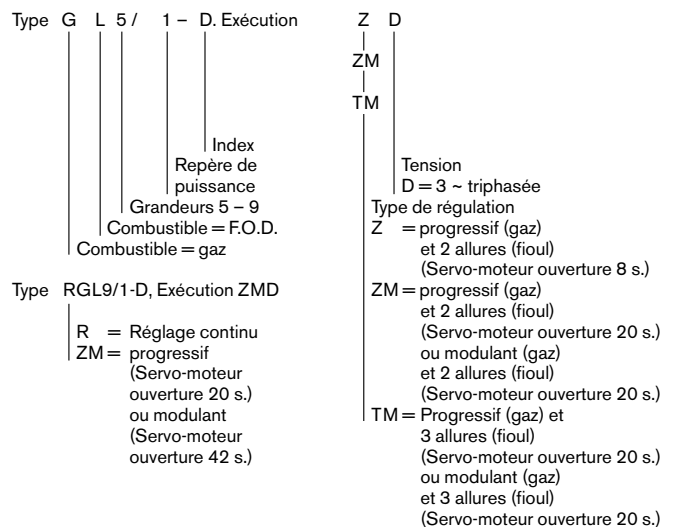

## N° d'agrément CE et DVGW, N° prototype

Type de brûleur	n° identification du produit	n° de prototype
<b>Brûleur gaz G</b>		
G5/1-D	CE-0085AP0525	-
G5/2-D	CE-0085AP0525	-
G7/1-D	CE-0085AP0387	-
G8/1-D	CE-0085AR0039	-
G9/1-D	CE-0085AQ1002	-
G10/1-D	CE-0085AR0040	-
G11/1-D	CE-0085AQ0719	-

<b>Brûleurs mixtes GL</b>		
GL5/1-D	CE-0085AP0525	5G637/2001M
GL7/1-D	CE-0085AP0387	5G639/2001M
GL8/0-D	CE-0085AS0343	5G810/2001M
GL8/1-D	CE-0085AR0039	5G618/97M
GL9/1-D ①	CE-0085AQ1002	5G590/2001M

Type de brûleur	n° identification du produit	n° de prototype
<b>Brûleurs mixtes RGL</b>		
RGL5/1-D	CE-0085AP0525	5G638/2001M
RGL7/1-D	CE-0085AP0387	5G640/2001M
RGL8/1-D	CE-0085AR0039	5G619/2001M
RGL9/1-D	CE-0085AQ1002	5G591/2001M
RGL10/1-D	CE-0085AR0040	5G620/2001M
RGL11/1-D	CE-0085AQ0719	5G521/2001M

**Brûleurs biogaz**  
Les brûleurs grandeurs 5 à 8 sont conformes à DIN-EN 267. Il n'existe pas de n° d'agrément DVGW car le biogaz n'est pas défini dans la fiche G260/l.

Les impératifs suivants sont à respecter:

1. Le gaz ne doit pas contenir plus de 0,1 % de soufre.
2. Les autres produits doivent être conformes à la fiche G260/l.
3. Le gaz doit être sec.

**Les brûleurs ci-dessus ont obtenu les agréments avec les combustibles suivants:**

Combustibles	Symbole
Gaz naturel	E et LL
Gaz de Pétrole Liquéfié	F
Fioul domestique	EL

① Uniquement pour brûleur GL9/1-D Ex. TMD

# Modes de réglage

## Modes de réglage gaz

### progressif (Z)

- A l'allumage le gaz est libéré par l'ouverture de la vanne MVD. Son débit est limité par la position du clapet gaz.
- Le petit et le grand débit de gaz sont libérés par l'ouverture (en 8 secondes) du clapet gaz par le servo-moteur  
Z = 8 secondes.

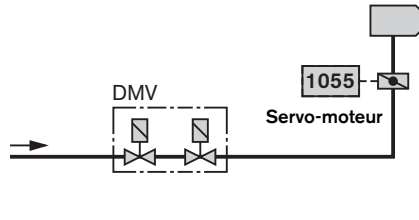

### progressif (ZM) et modulant (M)

- A l'allumage, le gaz est libéré par l'ouverture de la vanne MVD. Son débit est limité par la position du clapet gaz. Les brûleurs de grandeurs 8 à 11 sont équipés d'une vanne d'allumage. Après l'allumage, la vanne magnétique principale s'ouvre au bout de 10 sec. et la vanne d'allumage se ferme.
- La position grand débit est obtenue par ouverture du servo-moteur en 20 ou 42 s.
- La régulation du débit s'obtient par ouverture ou fermeture du clapet gaz.
- La différence entre un brûleur progressif et un brûleur modulant, est liée au type de régulation électrique utilisé et au temps d'ouverture du servo-moteur.  
(ZM = 20 secondes, M = 42 secondes)

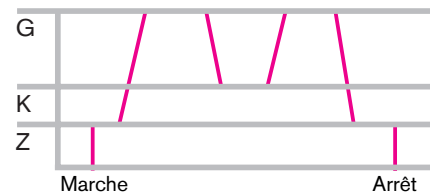
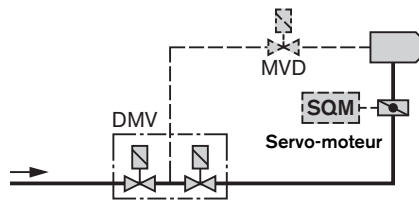

Courbe du haut = progressif  
Courbe du bas = modulant  
G = grand débit, K = petit débit,  
Z = débit d'allumage

## Modes de réglage fioul

### 2 allures (Z)

- Allumage par ouverture de la vanne magnétique 1. Le brûleur travaille en petit débit.
- Le grand débit est atteint par ouverture de la vanne magnétique 2.
- La régulation est obtenue par ouverture ou fermeture de la vanne magnétique 2.

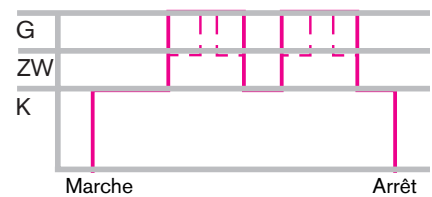
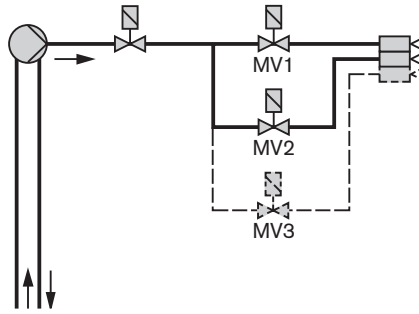

### 3 allures (TM)

- Allumage par ouverture de la vanne magnétique 1. Le brûleur travaille en petit débit.
- Le débit intermédiaire est atteint par ouverture de la vanne magnétique 2.
- Le grand débit est atteint par ouverture de la vanne magnétique 3.
- Régulation de puissance par ouverture et fermeture de la vanne magnétique 3 ou des vannes magnétiques 2 et 3.

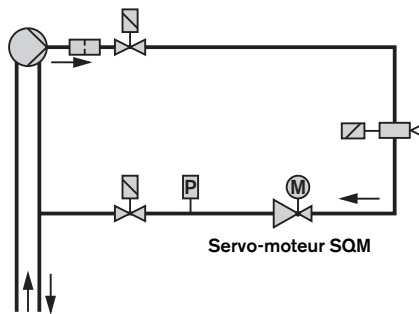

### progressif (ZM) et modulant (M)

- Par ouverture de la vanne magnétique (type RGL5/RGL7) ou de l'aiguille dans la ligne de gicler (RGL8 à RGL11) le débit fioul correspondant à la puissance d'allumage est libéré.
- Un servo-moteur lent agit sur le régulateur fioul. Ainsi progressivement, on atteint le grand débit.
- La modulation du débit est obtenue par ouverture ou fermeture du régulateur fioul.
- La différence entre un brûleur progressif et modulant, est liée au type de régulation électrique utilisé et au temps d'ouverture du servo-moteur.  
(ZM = 20 secondes, M = 42 secondes)

Courbe du haut = progressif  
Courbe du bas = modulant  
G = grand débit, K = petit débit,  
Z = débit d'allumage  
ZW = débit intermédiaire

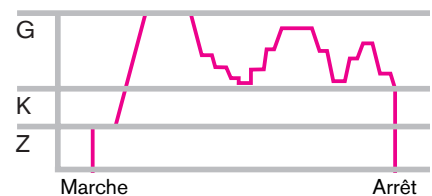

# Fournitures

## Types d'exécution

– weishaupt –

Type de brûleur	G5-G8Z	G5-G11ZM	GL5-GL8Z	GL5-GL9ZM GL8-GL9TM	RGL5-RGL11
Carcasse, bride à charnières, capot avec vise-flamme, moteur brûleur -weishaupt-, chambre d'aspiration avec volet d'air, turbine, pressostat d'air, servo-moteur, came de réglage de gaz et d'air, tête de combustion, transformateur, câbles et électrodes d'allumage, bornier, joint d'amiante, vis de fixation	●	●	●	●	●
Fin de course sécurité bride	●	●	●	●	●
Coffret de sécurité avec surveillance de flamme (sonde d'ionisation) livré séparément monté dans l'armoire	●	●			
Coffret de sécurité avec surveillance de flamme (Cellule U.V.) livré séparément			●	●	●
Vanne magnétique double (DMV), classe A (Les rampes DN150 comportent deux vannes MVD 5150)	●	●	●	●	●
Clapet gaz	●	●	●	●	●
Vanne magnétique d'allumage (classe A)	seul G8	seul G8-G11	seul GL8	seul GL8-GL9	seul RGL8-RGL11
Pièces de raccordement pour vanne magnétique	●	●	●	●	●
Pompe fioul, vannes magnétiques, ligne de gicleurs, gicleurs, flexibles			●	●	●
Came de réglage air/fioul					●
Pressostat fioul					●
Accouplement électromagnétique de série sur RGL5 à RGL11 et GL9 (supplément pour GL5-GL8)				seul GL9	●

Selon DIN-EN 267, le filtre et le régulateur de pression font partie du brûleur

### Exécution avec une commande séparée

Les composants électriques de commande et de puissance ainsi que le coffret de sécurité sont à incorporer dans une armoire séparée. Le coffret de sécurité peut être monté sur le brûleur (supp. page 16). Les accessoires électriques montés sur le brûleur sont raccordés sur un bornier incorporé dans le brûleur.

#### Fourniture

1 Bornier

### Brûleur avec commande incorporée

Le brûleur renferme tous les composants électriques nécessaires à son fonctionnement. Les fusibles de protection des circuits de commande et de puissance, doivent être prévus extérieurement.

#### Limite de fourniture

1 interrupteur de commande 1ère allure avec voyant  
1 interrupteur de 2ème allure  
1 contacteur de puissance

1 relais

1 relais thermique (seulement en Tri)

1 bornier de raccordement

Des compteurs horaires peuvent être montés en option

### Normes particulières

Pour les installations devant répondre à des textes particuliers (TRD, SI8, ...) nous consulter.

### Remarques

Sur les générateurs à double foyer équipés de brûleurs gaz ou mixtes, les circuits des fumées doivent être séparés.

# Choix du brûleur gaz

## Puissance brûleur/Pression foyer

**Plages de fonctionnement selon EN 676 établies pour une altitude de 500 m.**  
**Pour toute altitude supérieure à 500 m, prévoir une réduction d'env. 1 % par 100 m.**

### Brûleurs gaz – fonctionnement au gaz de ville ou biogaz

Lors du choix, les puissances maximales données par les courbes doivent être réduites de 10 %.

### Brûleurs gaz exécution LN (Low-NO<sub>x</sub>)

Les brûleurs G5 et G7 équipés du système LN répondent aux règles d'environnement les plus strictes. Des renseignements complémentaires sur les brûleurs de ce type figurent dans le prospectus n°129.

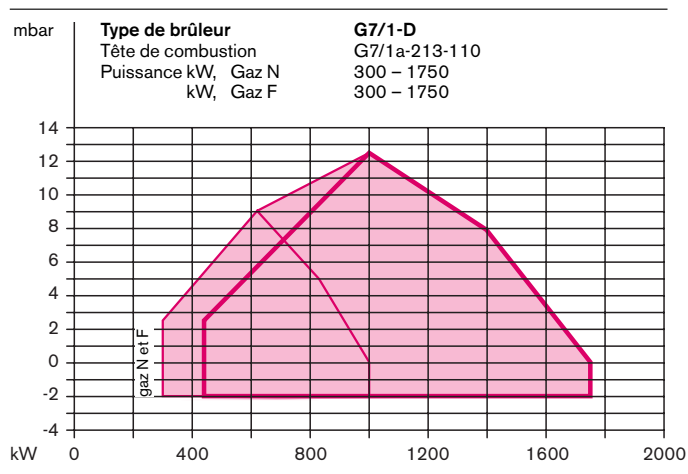
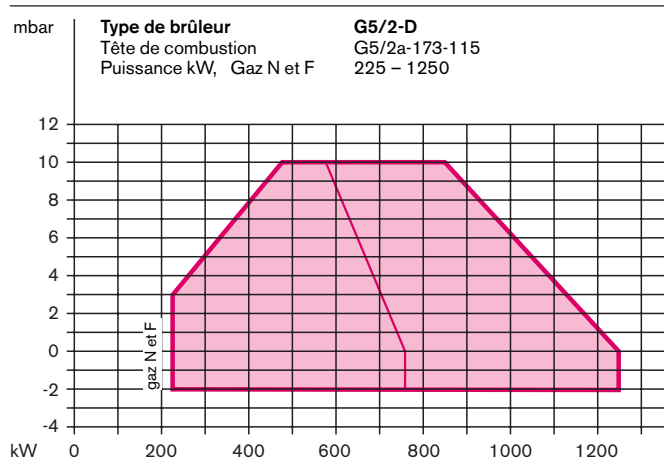
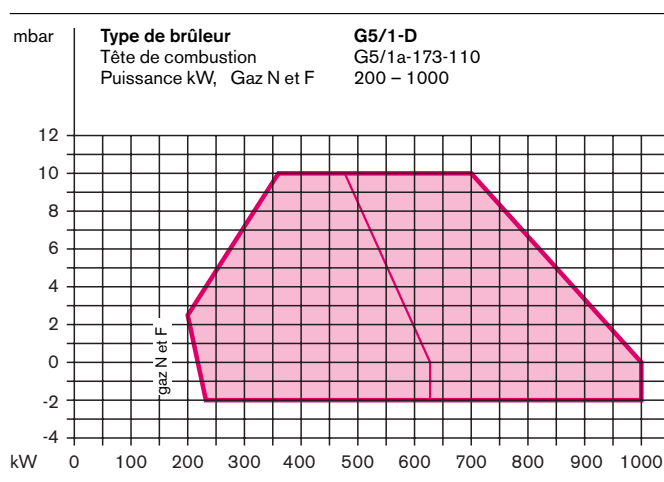

— Tête de combustion "ouverte"  
 — Tête de combustion "fermée"  
 voir photo page 4

# -weishaupt-

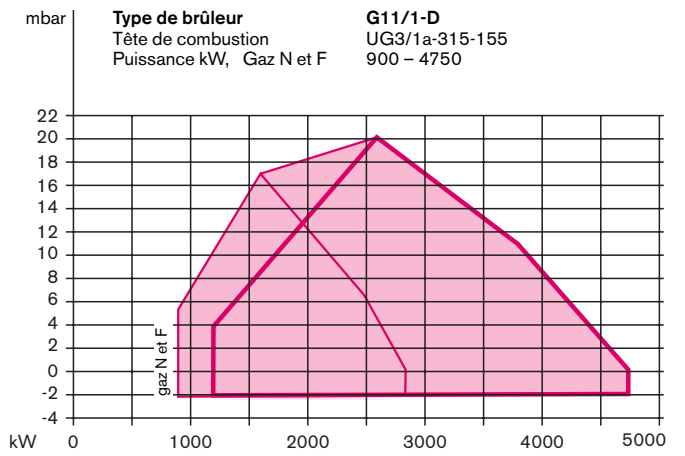
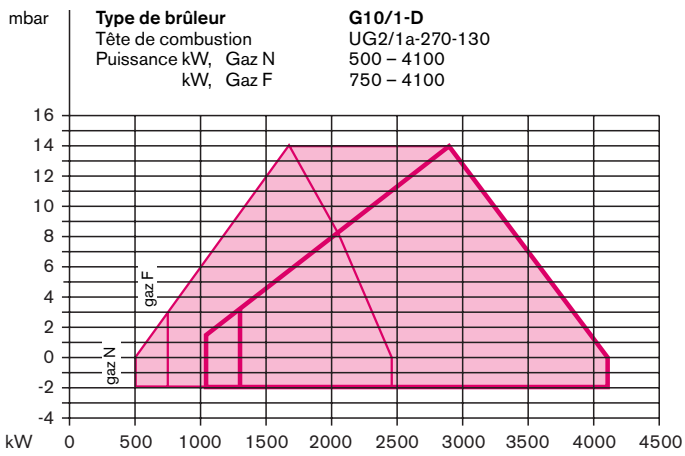
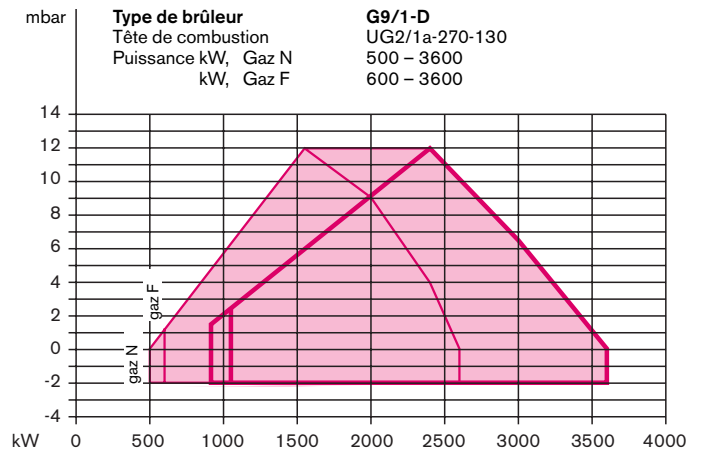
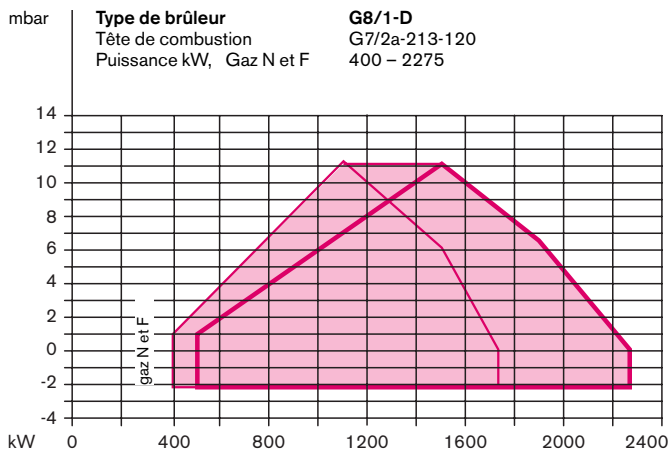

# Choix du brûleur mixte

## Puissance brûleur/Pression foyer

**Plages de fonctionnement selon EN 676 et EN 267 établies pour une altitude de 500 m.**  
**Pour toute altitude supérieure à 500 m, prévoir une réduction d'env. 1 % par 100 m.**

**Brûleurs gaz – fonctionnement au gaz de ville ou biogaz**  
 Lors du choix, les puissances maximales données par les courbes doivent être réduites de 10 %.

**Brûleurs mixtes – débit en fonctionnement fioul**  
 Les débits fioul domestique sont donnés pour un pouvoir calorifique de 11,91 kWh/kg.

**Rapport de modulation en fioul**  
 Les brûleurs mixtes avec gicleurs à retour ont un rapport de modulation maximum de 1 à 3. Il faudra également vérifier que le point de fonctionnement inférieur se trouve dans la plage de fonctionnement.

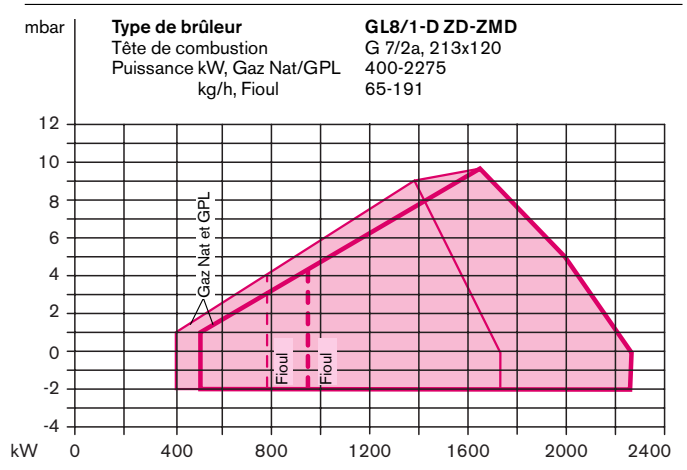
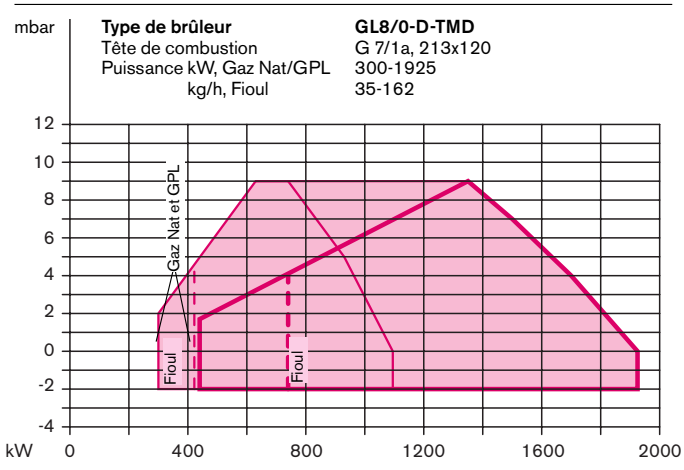
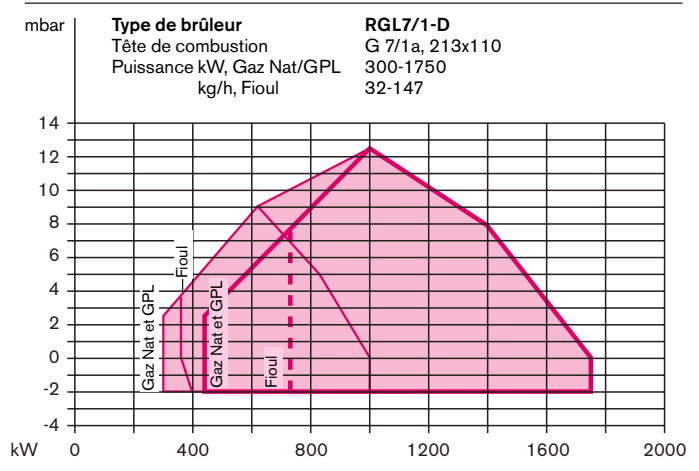
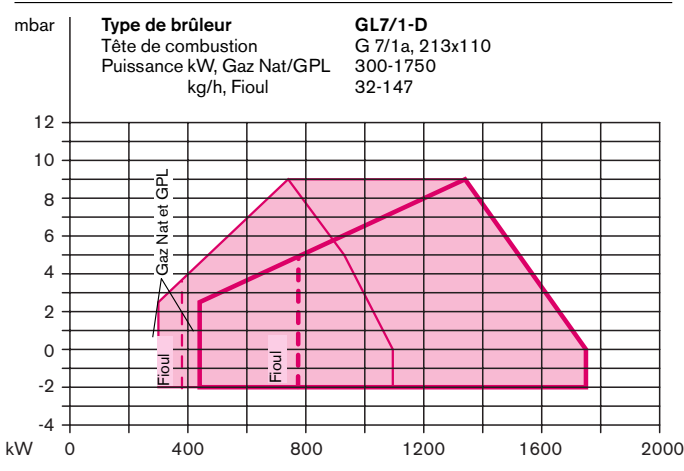
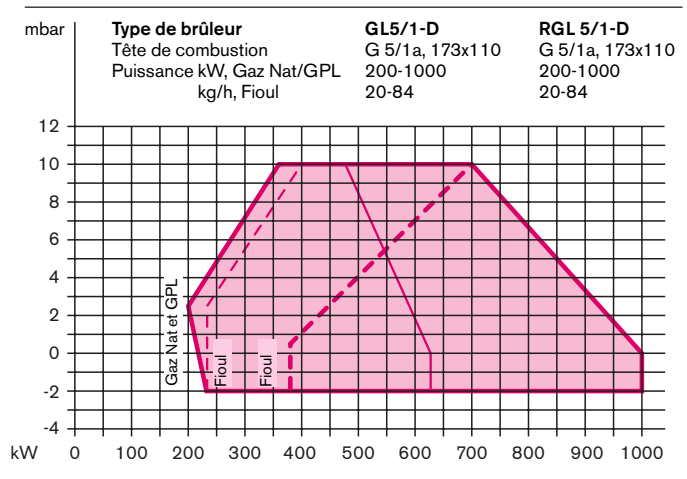

— Tête de combustion "ouverte"  
 — Tête de combustion "fermée"  
 voir photo page 4

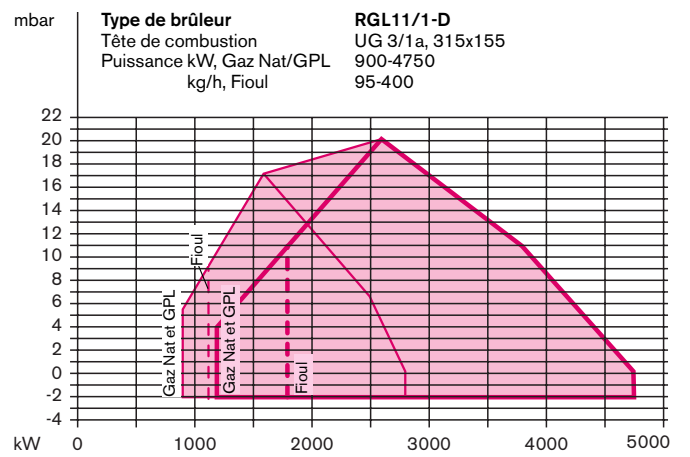
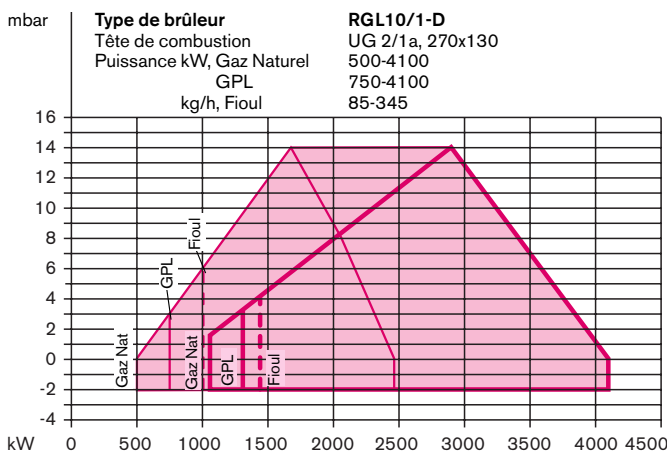
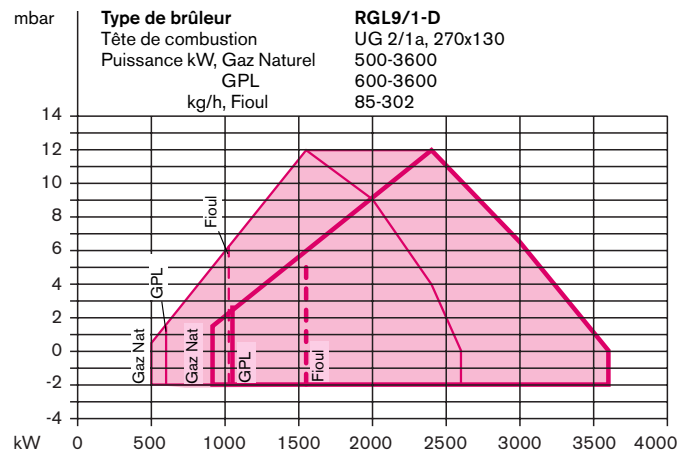
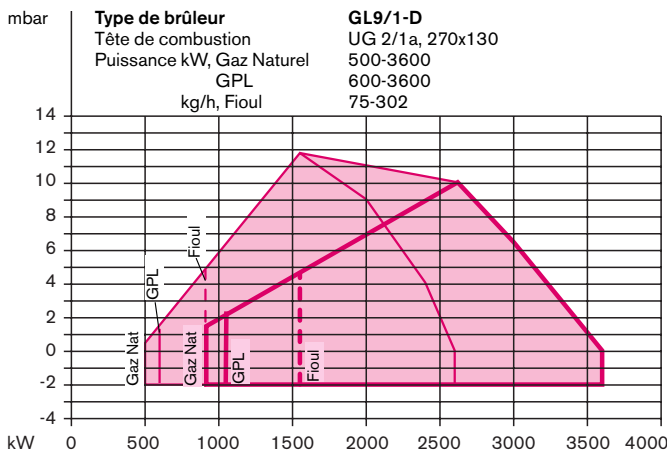
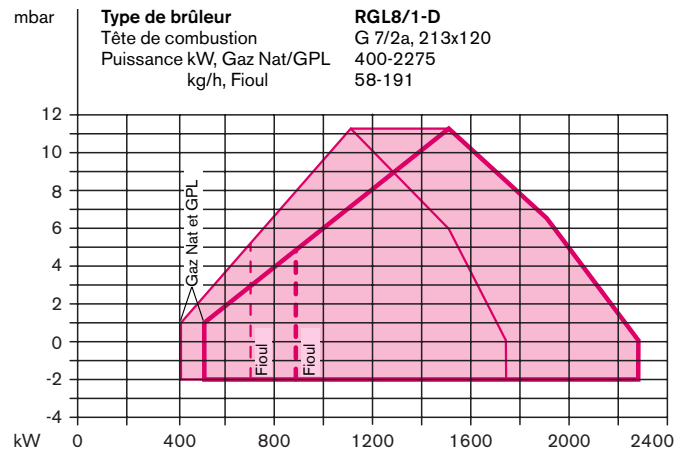
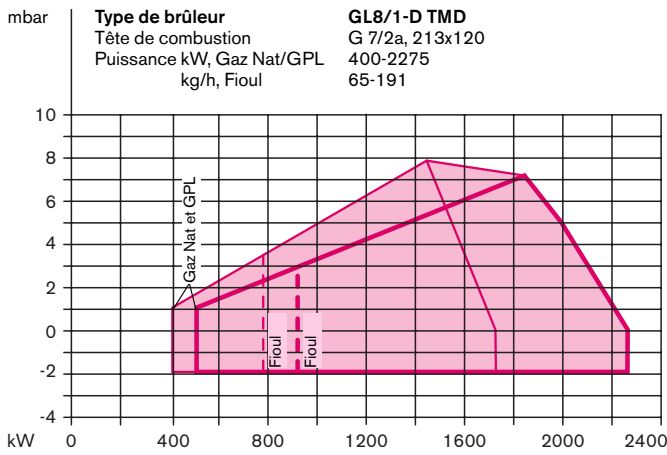

# Choix du diamètre nominal des rampes avec vannes magnétiques

Grandeur 5														
Puissance kW	en basse pression (Pression en mbar avant robinet, $p_{e,max} = 300$ mbar)							en haute pression (Pression en mbar devant vanne magnétique)						
	Diamètre nominal des rampes							Diamètre nominal des rampes						
	3/4"	1"	40*	50*	65	80	100	3/4"	1"	40*	50*	65	80	100
	Diamètre du clapet gaz							Diamètre du clapet gaz						
	25	25	40	50	50	50	50	25	25	40	50	50	50	50
<b>Gaz naturel E</b> , $p_{ci} = 37,26$ MJ/m <sup>3</sup> (10,35 kWh/m <sup>3</sup> ), $d = 0,606$ , $W_i = 47,84$ MJ/m <sup>3</sup>														
500	105	35	16	11	9	-	-	56	14	8	7	5	-	-
550	126	42	18	12	9	8	-	67	16	9	8	6	5	5
600	149	49	20	14	10	9	8	79	19	10	9	7	6	6
650	174	56	23	15	11	9	9	93	22	11	10	7	6	6
700	201	64	26	17	12	10	9	107	25	12	11	8	7	7
800	261	82	32	20	14	11	10	139	31	15	13	10	8	8
900	-	102	39	24	16	13	12	-	38	18	15	11	9	9
940	-	111	42	25	17	13	12	-	41	19	16	12	10	9
<b>Gaz naturel LL</b> , $p_{ci} = 31,79$ MJ/m <sup>3</sup> (8,83 kWh/m <sup>3</sup> ), $d = 0,641$ , $W_i = 39,67$ MJ/m <sup>3</sup>														
500	150	48	20	13	10	8	-	80	18	9	8	6	5	5
550	180	58	23	15	11	9	8	96	22	11	9	7	6	6
600	214	67	27	17	12	10	9	113	25	12	11	8	7	6
650	250	78	30	19	13	11	10	133	29	14	12	9	7	7
700	289	90	34	21	14	11	10	-	33	16	13	10	8	7
800	-	115	43	25	16	13	12	-	43	19	16	11	9	9
900	-	144	52	30	19	15	13	-	53	23	20	13	11	10
940	-	157	57	33	20	15	13	-	57	25	21	14	11	10
<b>GPL B/P</b> , $p_{ci} = 93,20$ MJ/m <sup>3</sup> (25,89 kWh/m <sup>3</sup> ), $d = 1,555$ , $W_i = 74,73$ MJ/m <sup>3</sup>														
500	46	18	10	-	-	-	-	25	7	-	-	-	-	-
550	55	20	11	8	-	-	-	29	9	5	5	-	-	-
600	65	23	12	9	-	-	-	35	10	6	6	-	-	-
650	75	27	13	10	8	-	-	40	11	7	6	5	-	-
700	86	30	15	11	9	8	-	46	13	8	7	6	5	5
800	111	38	17	13	10	9	9	60	16	9	8	7	6	6
900	139	46	21	14	11	10	9	75	19	11	9	8	7	7
940	151	50	22	15	12	10	10	81	20	11	10	8	7	7

La pression foyer en mbar doit être rajoutée à la pression gaz minimale donnée.

Le choix des rampes en gaz de ville est défini dans une fiche séparée, impr. n° 900.

En alimentation basse pression, on utilisera un régulateur avec membrane de sécurité selon EN 88. Pression d'alimentation maximum devant le robinet, 300 mbar.

En alimentation haute pression, on utilisera un régulateur détenteur selon DIN 3380 défini dans la brochure "Groupe de détente et régulation haute pression pour brûleurs Weishaupt gaz et mixtes".

Cette brochure reprend les régulateurs HP pour des pressions d'alimentation jusqu'à 4 bar. Pression maxi : cf. plaque signalétique.

\* Les valeurs indiquées pour DN40 sont valables pour 1/2" et celles de DN50 pour 2".

Grandeur 7																
Puissance kW	en basse pression (Pression en mbar avant robinet, $p_{e,max} = 300$ mbar)							en haute pression (Pression en mbar devant vanne magnétique)								
	Diamètre nominal des rampes							Diamètre nominal des rampes								
	3/4"	1"	40*	50*	65	80	100	125	3/4"	1"	40*	50*	65	80	100	125
	Diamètre du clapet gaz							Diamètre du clapet gaz								
	40	40	40	50	65	65	65	65	40	40	40	50	65	65	65	65
<b>Gaz naturel E</b> , $p_{ci} = 37,26$ MJ/m <sup>3</sup> (10,35 kWh/m <sup>3</sup> ), $d = 0,606$ , $W_i = 47,84$ MJ/m <sup>3</sup>																
800	256	77	30	18	12	9	8	-	134	26	13	11	7	6	5	5
900	-	96	37	22	13	10	9	9	-	32	16	13	9	7	6	6
1000	-	117	44	26	15	12	10	9	-	39	19	16	10	8	7	7
1100	-	141	52	30	17	13	11	10	-	46	22	19	11	9	8	7
1200	-	166	61	34	19	14	12	11	-	55	26	21	13	10	9	8
1400	-	224	81	44	24	17	14	12	-	73	34	28	16	12	10	9
1600	-	290	103	55	29	20	16	14	-	94	43	35	19	14	12	11
1750	-	-	122	65	33	22	17	15	-	111	50	40	22	16	13	12
<b>Gaz naturel LL</b> , $p_{ci} = 31,79$ MJ/m <sup>3</sup> (8,83 kWh/m <sup>3</sup> ), $d = 0,641$ , $W_i = 39,67$ MJ/m <sup>3</sup>																
800	-	109	41	24	14	11	9	8	-	36	17	14	9	7	6	6
900	-	136	50	28	16	12	10	9	-	45	21	17	11	8	7	7
1000	-	167	61	34	19	13	11	10	-	54	26	21	12	9	8	7
1100	-	201	72	40	21	15	12	11	-	65	30	24	14	10	9	8
1200	-	237	85	46	24	16	13	12	-	77	35	28	16	11	10	9
1400	-	-	113	60	30	20	15	14	-	103	46	37	20	14	12	10
1600	-	-	145	76	37	24	18	15	-	133	59	47	25	17	13	12
1750	-	-	172	89	43	27	20	17	-	169	73	55	28	19	15	13
<b>GPL B/P</b> , $p_{ci} = 93,20$ MJ/m <sup>3</sup> (25,89 kWh/m <sup>3</sup> ), $d = 1,555$ , $W_i = 74,73$ MJ/m <sup>3</sup>																
800	108	35	16	11	8	-	-	-	57	13	7	7	-	-	-	-
900	136	43	19	13	9	-	-	-	71	15	9	8	6	-	-	-
1000	166	52	22	14	10	9	-	-	87	18	10	9	6	6	5	5
1100	200	62	26	16	11	9	9	8	105	22	12	10	7	6	6	6
1200	237	72	29	18	12	10	9	9	125	25	14	12	8	7	6	6
1400	-	97	38	23	15	12	10	10	-	33	17	15	10	8	8	7
1600	-	124	48	28	17	13	12	11	-	42	21	18	12	10	9	8
1750	-	147	56	32	19	15	13	12	-	50	25	21	13	11	10	9

<b>Grandeur 8</b>												
Puissance kW	en basse pression (Pression en mbar avant robinet, $p_{e,max} = 300$ mbar)						en haute pression (Pression en mbar devant vanne magnétique)					
	<b>Diamètre nominal des rampes</b>						<b>Diamètre nominal des rampes</b>					
	40*	50*	65	80	100	125	40*	50*	65	80	100	125
Diamètre du clapet gaz												Diamètre du clapet gaz
40 50 65 65 65 65						40 50 65 65 65 65						
<b>Gaz naturel E</b> , $p_{ci} = 37,26$ MJ/m <sup>3</sup> (10,35 kWh/m <sup>3</sup> ), $d = 0,606$ , $W_i = 47,84$ MJ/m <sup>3</sup>												
1100	51	28	16	11	10	9	21	17	10	8	7	6
1200	60	33	18	13	10	9	25	20	12	8	7	7
1300	69	38	20	14	11	10	28	23	13	9	8	7
1400	79	43	22	15	12	11	32	26	14	10	9	8
1600	101	54	27	18	14	12	41	33	18	12	10	9
1800	127	66	33	21	16	14	51	40	21	14	11	10
2000	154	80	39	24	18	15	62	49	25	16	13	11
2250	193	99	47	28	20	17	77	60	30	19	15	13
<b>Gaz naturel LL</b> , $p_{ci} = 31,79$ MJ/m <sup>3</sup> (8,83 kWh/m <sup>3</sup> ), $d = 0,641$ , $W_i = 39,67$ MJ/m <sup>3</sup>												
1100	71	38	20	14	11	10	29	23	13	9	7	7
1200	83	44	23	15	12	10	34	27	15	10	8	7
1300	97	51	26	17	13	11	39	31	16	11	9	8
1400	111	58	29	18	14	12	45	35	18	12	10	9
1600	143	74	36	22	16	14	57	45	23	15	12	10
1800	179	92	43	25	18	15	71	55	28	17	13	11
2000	220	111	51	30	21	17	86	67	33	20	15	13
2250	276	138	63	35	24	19	107	83	40	24	18	15
<b>GPL B/P</b> , $p_{ci} = 93,20$ MJ/m <sup>3</sup> (25,89 kWh/m <sup>3</sup> ), $d = 1,555$ , $W_i = 74,73$ MJ/m <sup>3</sup>												
1100	25	15	10	8	-	-	11	9	6	5	-	-
1200	28	17	11	9	8	-	13	11	7	6	5	5
1300	32	20	12	10	9	8	14	12	8	6	6	6
1400	37	22	14	11	9	9	16	14	9	7	6	6
1600	46	27	16	12	10	10	20	17	11	8	7	7
1800	57	32	19	14	12	11	25	20	12	10	8	8
2000	69	38	21	15	13	12	29	24	14	11	9	9
2250	85	47	25	18	14	13	36	29	17	13	11	10

La pression foyer en mbar doit être rajoutée à la pression gaz minimale donnée.

Le choix des rampes en gaz de ville est défini dans une fiche séparée, impr. n° 900.

En alimentation basse pression, on utilisera un régulateur avec membrane de sécurité selon EN 88. Pression d'alimentation maximum devant le robinet, 300 mbar.

En alimentation haute pression, on utilisera un régulateur détendeur selon DIN 3380 défini dans la brochure "Groupe de détente et régulation haute pression pour brûleurs Weishaupt gaz et mixtes".

Cette brochure reprend les régulateurs HP pour des pressions d'alimentation jusqu'à 4 bar. Pression maxi : cf. plaque signalétique.

\* Les valeurs indiquées pour DN40 sont valables pour 1/2" et celles de DN50 pour 2".

<b>Grandeur 9</b>														
Puissance kW	en basse pression (Pression en mbar avant robinet, $p_{e,max} = 300$ mbar)						en haute pression (Pression en mbar devant vanne magnétique)							
	<b>Diamètre nominal des rampes</b>						<b>Diamètre nominal des rampes</b>							
	40*	50*	65	80	100	125	150	40*	50*	65	80	100	125	150
Diamètre du clapet gaz												Diamètre du clapet gaz		
50 50 65 80 80 80 80						50 50 65 80 80 80 80								
<b>Gaz naturel E</b> , $p_{ci} = 37,26$ MJ/m <sup>3</sup> (10,35 kWh/m <sup>3</sup> ), $d = 0,606$ , $W_i = 47,84$ MJ/m <sup>3</sup>														
1600	96	53	27	17	13	11	10	36	32	17	11	9	8	8
1800	120	65	32	20	15	12	11	44	40	20	13	10	9	9
2000	146	79	38	23	16	14	12	54	48	24	15	12	10	10
2200	176	94	44	26	18	15	13	64	57	28	17	13	11	11
2400	208	111	51	29	20	16	14	75	67	33	20	15	13	12
2800	279	147	67	37	25	19	17	100	89	42	24	18	15	14
3200	-	190	84	45	29	22	19	129	114	53	30	21	17	16
3500	-	225	99	52	33	25	21	-	135	62	34	24	19	18
<b>Gaz naturel LL</b> , $p_{ci} = 31,79$ MJ/m <sup>3</sup> (8,83 kWh/m <sup>3</sup> ), $d = 0,641$ , $W_i = 39,67$ MJ/m <sup>3</sup>														
1600	136	73	35	21	15	12	11	49	44	22	14	10	9	8
1800	170	91	42	24	17	14	12	61	55	27	16	12	10	10
2000	208	110	50	28	19	15	13	75	66	32	19	14	11	11
2200	250	132	59	33	22	17	15	89	79	38	21	16	13	12
2400	296	156	69	37	24	19	16	105	93	44	24	17	14	13
2800	-	208	91	47	30	22	19	-	124	57	31	21	17	15
3200	-	269	116	59	36	26	22	-	-	72	38	26	20	18
3500	-	-	136	68	41	29	24	-	-	85	44	29	22	20
<b>GPL B/P</b> , $p_{ci} = 93,20$ MJ/m <sup>3</sup> (25,89 kWh/m <sup>3</sup> ), $d = 1,555$ , $W_i = 74,73$ MJ/m <sup>3</sup>														
1600	44	26	15	11	10	9	8	18	16	10	7	7	6	6
1800	54	32	18	13	11	10	9	21	20	12	9	8	7	7
2000	65	38	21	14	12	11	10	26	23	14	10	8	8	8
2200	77	44	24	16	13	12	11	30	27	16	11	9	9	8
2400	91	51	27	18	14	13	11	35	32	18	12	10	9	9
2800	121	67	34	22	17	15	13	46	41	22	15	12	11	11
3200	156	85	42	26	19	17	15	59	52	28	18	15	13	12
3500	185	100	48	29	21	18	16	69	62	32	20	16	14	14

## Grandeur 10

Puissance kW	en basse pression (Pression en mbar avant robinet, $p_{e,max} = 300$ mbar)							en haute pression (Pression en mbar devant vanne magnétique)						
	Diamètre nominal des rampes							Diamètre nominal des rampes						
	40*	50*	65	80	100	125	150	40*	50*	65	80	100	125	150
	Diamètre du clapet gaz							Diamètre du clapet gaz						
	50	50	65	80	80	80	80	50	50	65	80	80	80	80

**Gaz naturel E**,  $p_{ci} = 37,26 \text{ MJ/m}^3$  (10,35 kWh/m<sup>3</sup>),  $d = 0,606$ ,  $W_i = 47,84 \text{ MJ/m}^3$

2000	146	78	37	22	16	13	11	53	47	24	14	11	10	9
2200	175	93	43	25	17	14	13	63	56	28	17	13	11	10
2400	207	110	50	28	19	16	14	74	66	32	19	14	12	11
2600	241	127	58	32	21	17	15	86	76	37	21	15	13	12
2800	278	146	66	36	24	18	16	99	88	41	24	17	14	13
3200	-	189	83	44	28	21	18	128	113	52	29	20	16	15
3600	-	-	102	53	33	24	20	-	-	64	34	24	19	17
3950	-	-	121	61	37	27	23	-	-	76	40	27	21	19

**Gaz naturel LL**,  $p_{ci} = 31,79 \text{ MJ/m}^3$  (8,83 kWh/m<sup>3</sup>),  $d = 0,641$ ,  $W_i = 39,67 \text{ MJ/m}^3$

2000	208	110	50	28	19	15	13	74	66	31	18	13	11	10
2200	250	131	59	32	21	16	14	89	78	37	21	15	12	11
2400	296	155	68	36	23	18	15	105	92	43	24	17	13	12
2600	-	180	79	41	26	20	17	122	107	49	27	19	15	13
2800	-	208	90	46	29	21	18	-	123	56	30	21	16	14
3200	-	-	115	58	35	25	21	-	-	71	37	25	19	17
3600	-	-	142	70	41	29	23	-	-	88	45	29	22	19
3950	-	-	169	82	47	33	26	-	-	104	52	33	24	21

**GPL B/P**,  $p_{ci} = 93,20 \text{ MJ/m}^3$  (25,89 kWh/m<sup>3</sup>),  $d = 1,555$ ,  $W_i = 74,73 \text{ MJ/m}^3$

2000	65	37	20	14	11	10	9	25	23	13	9	8	7	7
2200	77	43	23	15	12	11	10	30	27	15	10	9	8	8
2400	90	50	26	17	13	12	11	34	31	17	12	10	9	8
2600	105	58	29	19	15	13	12	40	36	19	13	11	10	9
2800	120	66	33	21	16	14	12	45	41	22	14	12	10	10
3200	155	84	41	25	18	16	14	58	52	27	17	14	12	11
3600	194	104	49	29	21	17	16	71	64	32	20	16	14	13
3950	231	124	58	33	23	19	17	85	75	38	23	18	15	14

La pression foyer en mbar doit être rajoutée à la pression gaz minimale donnée.

Le choix des rampes en gaz de ville est défini dans une fiche séparée, impr. n° 900.

En alimentation basse pression, on utilisera un régulateur avec membrane de sécurité selon EN 88. Pression d'alimentation maximum devant le robinet, 300 mbar.

En alimentation haute pression, on utilisera un régulateur détenteur selon DIN 3380 défini dans la brochure "Groupe de détente et régulation haute pression pour brûleurs Weishaupt gaz et mixtes".

Cette brochure reprend les régulateurs HP pour des pressions d'alimentation jusqu'à 4 bar. Pression maxi : cf. plaque signalétique.

\* Les valeurs indiquées pour DN40 sont valables pour 1 1/2" et celles de DN50 pour 2".

## Grandeur 11

Puissance kW	en basse pression (Pression en mbar avant robinet, $p_{e,max} = 300$ mbar)							en haute pression (Pression en mbar devant vanne magnétique)						
	Diamètre nominal des rampes							Diamètre nominal des rampes						
	40*	50*	65	80	100	125	150	40*	50*	65	80	100	125	150
	Diamètre du clapet gaz							Diamètre du clapet gaz						
	65	65	65	80	100	100	100	65	65	65	80	100	100	100

**Gaz naturel E**,  $p_{ci} = 37,26 \text{ MJ/m}^3$  (10,35 kWh/m<sup>3</sup>),  $d = 0,606$ ,  $W_i = 47,84 \text{ MJ/m}^3$

3200	-	182	82	43	26	20	16	121	106	51	27	19	14	13
3400	-	204	91	47	29	21	17	136	119	57	30	20	16	14
3600	-	228	101	51	31	22	18	-	132	63	33	22	17	15
3800	-	-	112	56	33	24	20	-	-	69	36	24	18	16
4000	-	-	123	61	36	26	21	-	-	76	39	25	19	17
4400	-	-	146	72	41	29	23	-	-	90	46	29	21	19
4800	-	-	172	84	47	32	25	-	-	106	53	33	24	21
5100	-	-	193	93	52	35	27	-	-	118	59	36	26	22

**Gaz naturel LL**,  $p_{ci} = 31,79 \text{ MJ/m}^3$  (8,83 kWh/m<sup>3</sup>),  $d = 0,641$ ,  $W_i = 39,67 \text{ MJ/m}^3$

3200	-	-	113	56	33	23	19	-	-	70	36	23	17	15
3400	-	-	127	63	36	25	20	-	-	78	39	25	18	16
3600	-	-	141	69	39	27	21	-	-	87	43	27	19	17
3800	-	-	156	76	42	29	23	-	-	96	47	29	21	18
4000	-	-	172	83	46	31	24	-	-	105	52	31	22	19
4400	-	-	205	98	53	35	27	-	-	125	61	36	25	21
4800	-	-	-	114	61	39	30	-	-	71	41	28	24	24
5100	-	-	-	127	67	43	32	-	-	78	45	30	25	25

**GPL B/P**,  $p_{ci} = 93,20 \text{ MJ/m}^3$  (25,89 kWh/m<sup>3</sup>),  $d = 1,555$ ,  $W_i = 74,73 \text{ MJ/m}^3$

3200	151	81	40	24	17	14	12	54	48	25	16	12	11	10
3400	170	90	44	26	18	15	13	61	54	28	17	13	11	11
3600	189	100	48	28	19	16	14	67	59	31	19	14	12	11
3800	210	111	53	30	21	17	15	74	66	34	20	15	13	12
4000	232	122	58	32	22	18	15	82	72	37	22	16	14	13
4400	279	145	68	37	25	20	17	98	86	43	25	18	15	14
4800	-	171	79	43	28	22	19	115	101	50	29	20	17	15
5100	-	192	88	47	30	23	20	129	113	56	31	22	18	16

# Disposition de rampes gaz

–weishaupt–

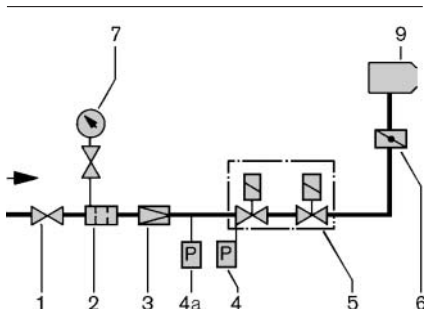

Brûleur progressif Z, ZM et modulante  
(Grandeurs 5-7) avec **vannes magnétiques DMV**

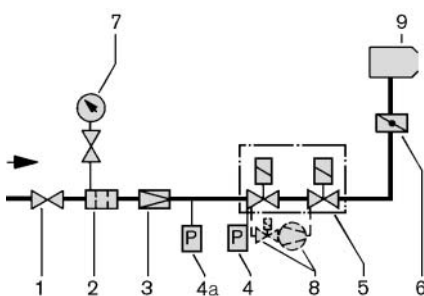

Brûleur progressif Z, ZM et modulante  
(Grandeurs 5-7) avec **vannes magnétiques DMV**  
et contrôle d'étanchéité VPS

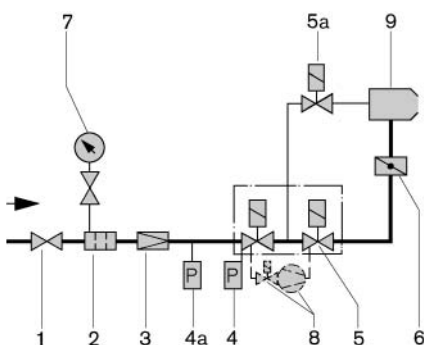

Brûleur progressif Z, ZM, TM et modulante  
(Grandeurs 8-11) avec **vannes magnétiques DMV**  
et contrôle d'étanchéité VPS

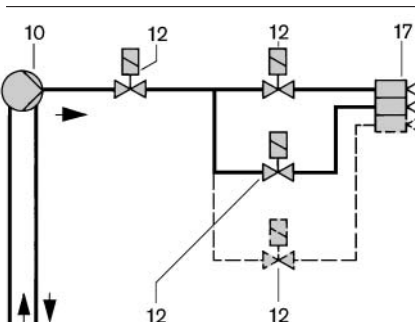

Brûleur mixte GL5-GL8 (partie fioul 2 allures)  
GL8-GL9 (partie fioul 3 allures)

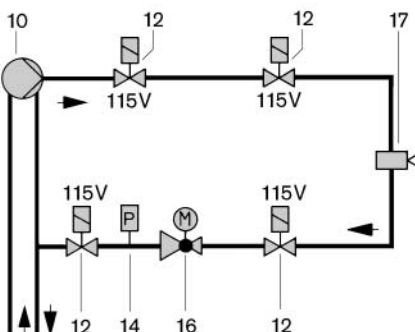

Brûleur mixte RGL5-RGL7  
Partie fioul 2 allures progressives ou modulante

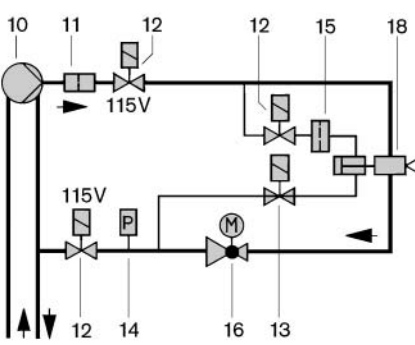

Brûleur mixte RGL8-RGL11  
Partie fioul 2 allures progressives ou modulante

## Légende

- 1 Robinet d'isolement \*
  - 2 Filtre gaz \*
  - 3 Régulateur BP \*
  - 4 Pressostat gaz
  - 4a Pressostat gaz max. (TRD)
  - 5 Vanne magnétiques DMV
  - 5a Vanne magnétique d'allumage
  - 6 Clapet gaz
  - 7 Manomètre avec robinet à poussoir \*
  - 8 Contrôleur d'étanchéité VPS \*
  - 9 Brûleur
  - 10 Pompe
  - 11 Filtre fioul
  - 12 Vanne magnétique fioul normale
  - 13 Vanne magnétique fioul inverse
  - 14 Pressostat fioul
  - 15 Diaphragme
  - 16 Régulateur fioul
  - 17 Gicleurs pour allures 1, 2 ou 3
  - 18 Ligne de gicleur avec aiguille de fermeture
- <sup>1</sup> Non compris dans le prix du brûleur  
<sup>2</sup> vannes magnétiques simples pour DN 150

# Brûleur gaz type G

Rampe-DMV R/DN	<b>Brûleurs gaz et mixtes</b>
	N° de réf.

## Grandeur 5

### Type G5/1-D, Exécution ZD

1"	151 514 91
1 1/2"	151 514 92
2"	151 514 93
40	151 524 91
50	151 534 91
65	151 544 91
80	151 554 91
100	151 564 91

### Type G5/1-D, Exécution ZMD

1"	151 517 81
1 1/2"	151 517 84
2"	151 517 85
40	151 527 81
50	151 537 81
65	151 547 81
80	151 557 81
100	151 567 81

### Type G5/2-D, Exécution ZD

1"	151 515 91
1 1/2"	151 515 92
2"	151 515 93
40	151 525 91
50	151 535 91
65	151 545 91
80	151 555 91
100	151 565 91

### Type G5/2-D, Exécution ZMD

1"	151 518 81
1 1/2"	151 518 84
2"	151 518 85
40	151 528 81
50	151 538 81
65	151 548 81
80	151 558 81
100	151 568 81

## Grandeur 7

### Type G7/1-D, Exécution ZD

1"	151 714 91
1 1/2"	151 714 92
2"	151 714 93
40	151 724 91
50	151 734 91
65	151 744 91
80	151 754 91
100	151 764 91
125	151 774 91

### Type G7/1-D, Exécution ZMD

1"	151 717 81
1 1/2"	151 717 82
2"	151 717 83
40	151 727 81
50	151 737 81
65	151 747 81
80	151 757 81
100	151 767 81
125	151 777 81

Rampe-DMV R/DN	<b>Brûleurs gaz et mixtes</b>
	N° de réf.

## Grandeur 8

### Type G8/1-D, Exécution ZD

1 1/2"	151 814 92
2"	151 814 93
40	151 824 91
50	151 834 91
65	151 844 91
80	151 854 91
100	151 864 91
125	151 874 91

### Type G8/1-D, Exécution ZMD

1 1/2"	151 817 82
2"	151 817 83
40	151 827 81
50	151 837 81
65	151 847 81
80	151 857 81
100	151 867 81
125	151 877 81

## Grandeur 9

### Type G9/1-D, Exécution ZMD

1 1/2"	151 917 82
2"	151 917 83
40	151 927 81
50	151 937 81
65	151 947 81
80	151 957 81
100	151 967 81
125	151 977 81
150	151 987 81

## Grandeur 10

### Type G10/1-D, Exécution ZMD

1 1/2"	191 017 82
2"	191 017 83
40	191 027 81
50	191 037 81
65	191 047 81
80	191 057 81
100	191 067 81
125	191 077 81
150	191 087 81

## Grandeur 11

### Type G11/1-D, Exécution ZMD

1 1/2"	191 117 82
2"	191 117 83
40	191 127 81
50	191 137 81
65	191 147 81
80	191 157 81
100	191 167 81
125	191 177 81
150	191 187 81

### Remarque importante

Si un brûleur progressif (ZM) doit fonctionner en modulation, il faut le préciser à la commande. Les deux exécutions se différencient par le temps de course du servo-moteur.

# Brûleurs mixtes types GL et RGL

– weishaupt –

Rampe-DMV R/DN	Brûleurs gaz et mixtes N° de réf.
-------------------	--------------------------------------

## Grandeur 5

### Type GL5/1-D, Exécution ZD

3/4"	155 504 91
1"	155 514 91
1 1/2"	155 514 92
2"	155 514 93
40	155 524 91
50	155 534 91
65	155 544 91
80	155 554 91
100	155 564 91

### Type GL5/1-D, Exécution ZMD

3/4"	155 507 81
1"	155 517 81
1 1/2"	155 517 82
2"	155 517 83
40	155 527 81
50	155 537 81
65	155 547 81
80	155 557 81
100	155 567 81

### Type RGL5/1-D, Exécution ZMD

3/4"	656 507 81
1"	656 517 81
1 1/2"	656 517 82
2"	656 517 83
40	656 527 81
50	656 537 81
65	656 547 81
80	656 557 81
100	656 567 81

## Grandeur 7

### Type GL7/1-D, Exécution ZD

3/4"	155 704 91
1"	155 714 91
1 1/2"	155 714 92
2"	155 714 93
40	155 724 91
50	155 734 91
65	155 744 91
80	155 754 91
100	155 764 91
125	155 774 91

### Type GL7/1-D, Exécution ZMD

3/4"	155 707 81
1"	155 717 81
1 1/2"	155 717 82
2"	155 717 83
40	155 727 81
50	155 737 81
65	155 747 81
80	155 757 81
100	155 767 81
125	155 777 81

Rampe-DMV R/DN	Brûleurs gaz et mixtes N° de réf.
-------------------	--------------------------------------

## Type RGL7/1-D, Exécution ZMD

3/4"	656 707 81
1"	656 717 81
1 1/2"	656 717 82
2"	656 717 83
40	656 727 81
50	656 737 81
65	656 747 81
80	656 757 81
100	656 767 81
125	656 777 81

## Grandeur 8

### Type GL8/0-D, Exécution TMD

1 1/2"	155 818 11
2"	155 818 12
40	155 828 11
50	155 838 11
65	155 848 11
80	155 858 11
100	155 868 11
125	155 878 11

### Type GL8/1-D, Exécution ZD

1 1/2"	155 814 92
2"	155 814 93
40	155 824 91
50	155 834 91
65	155 844 91
80	155 854 91
100	155 864 91
125	155 874 91

### Type GL8/1-D, Exécution ZMD

1 1/2"	155 817 82
2"	155 817 83
40	155 827 81
50	155 837 81
65	155 847 81
80	155 857 81
100	155 867 81
125	155 877 81

### Type GL8/1-D, Exécution TMD

1 1/2"	155 818 82
2"	155 818 83
40	155 828 81
50	155 838 81
65	155 848 81
80	155 858 81
100	155 868 81
125	155 878 81

### Type RGL8/1-D, Exécution ZMD

1 1/2"	656 817 82
2"	656 817 83
40	656 827 81
50	656 837 81
65	656 847 81
80	656 857 81
100	656 867 81
125	656 877 81

Rampe-DMV R/DN	Brûleurs gaz et mixtes N° de réf.
-------------------	--------------------------------------

## Grandeur 9

### Type GL9/1-D, Exécution ZMD\*

1 1/2"	155 917 82
2"	155 917 83
40	155 927 81
50	155 937 81
65	155 947 81
80	155 957 81
100	155 967 81
125	155 977 81

### Type GL9/1-D, Exécution TMD

1 1/2"	155 918 82
2"	155 918 83
40	155 928 81
50	155 938 81
65	155 948 81
80	155 958 81
100	155 968 81
125	155 978 81

### Type RGL9/1-D, Exécution ZMD

1 1/2"	656 917 82
2"	656 917 83
40	656 927 81
50	656 937 81
65	656 947 81
80	656 957 81
100	656 967 81
125	656 977 81
150	656 987 81

## Grandeur 10

### Type RGL10/1-D, Exécution ZMD

1 1/2"	696 017 82
2"	696 017 83
40	696 027 81
50	696 037 81
65	696 047 81
80	696 057 81
100	696 067 81
125	696 077 81
150	696 087 81

## Grandeur 11

### Type RGL11/1-D, Exécution ZMD

1 1/2"	696 117 82
2"	696 117 83
40	696 127 81
50	696 137 81
65	696 147 81
80	696 157 81
100	696 167 81
125	696 177 81
150	696 187 81

### Remarque importante

Si un brûleur progressif (ZM) doit fonctionner en modulation, il faut le préciser à la commande. Les deux exécutions se différencient par le temps de course du servo-moteur.

\* Uniquement pour l'export. non autorisé pour le marché allemand.

# Exécutions spéciales

Rep. Nr.	Désignation		G5/GL5/RGL5 N° de réf.	G7/GL7/RGL7 N° de réf.
<b>Suppléments</b>				
1	<b>Exécution verticale</b>		de série	de série
2	<b>Bride</b> pour raccordement gaine air		110 001 05	110 001 06
3	<b>Pompe</b>	J7 au lieu de J6 à partir de 200 kg/h TA2 au lieu de J6 à partir de 200 kg/h E6 au lieu de J6 pour pression boucle > 2,0 bar E7 au lieu de J7 pour pression boucle > 2,0 bar E6 au lieu de J6 pour pression boucle > 2,0 bar	GL GL 110 017 22 GL RGL	– – 110 017 22 – –
4	<b>Flexibles</b> 1300 au lieu de 1000 mm		GL RGL	150 000 47 150 000 47 150 000 44
5	<b>Manomètre</b> avec robinet à bille	pour GL pour RGL	(partie fioul uniq.) (partie fioul uniq.)	110 000 79 110 002 82
	<b>Manomètre</b> avec robinet à bille		RGL (partie fioul)	–
6	<b>Vacuomètre</b> avec robinet à bille		GL/RGL (partie fioul)	110 005 69
7	<b>Débitmètre</b> incorporé		GL	150 012 38
8	<b>Rallonge de tête de combustion</b>	G5–G10 G5–G11 G5–G11  GL5–GL9 GL5–GL9 GL5–GL9  GL8T+GL9T GL8T+GL9T GL8T+GL9T  RGL5–RGL10 RGL5–RGL11 RGL5–RGL11	100 mm 200 mm 300 mm  100 mm 200 mm 300 mm  100 mm 200 mm 300 mm  100 mm 200 mm 300 mm	150 003 09 150 001 09 150 002 38  150 003 10 150 001 14 150 002 39  – – –  150 006 32 150 006 33 150 006 34
9	<b>Commande incorporée</b> pour brûleurs mixtes	GL (avec accouplement électromagnétique); pas de raccordement d'un pressostat maxi-gaz possible (ZD) progressif (ZMD) progressif ou modulant	150 014 63 150 014 62	150 017 32 150 017 34
	<b>Commande incorporée</b> pour brûleurs mixtes	GL (sans accouplement électromagnétique); (ZD) progressif (ZMD) progressif ou modulant	150 010 83 150 014 61	150 010 84 150 017 33
	<b>Commande incorporée</b> pour brûleurs mixtes	GL (sans accouplement électromagnétique) (Z) progressif (ZM) progressif ou modulant	150 006 54 150 010 22	150 006 56 150 010 93
10	<b>Accouplement électromagnétique</b> pour brûleurs mixtes GL (RGL: de série)		150 002 74	150 001 84
11	<b>Cellule U.V.</b> au lieu de sonde d'ionisation (de série sur RGL)		150 002 29	150 002 29
12	<b>Potentiomètre</b> incorporé dans le servo-moteur	ZM, TMD 220 Ohm ZM, TMD 1000 Ohm	110 002 86 110 003 03	110 002 86 110 003 03
13	<b>Coffret de sécurité</b> LGK16.... au lieu de LFL	G GL RGL	250 000 81 150 009 75 150 009 75	250 000 81 150 009 75 150 009 75
14	<b>Ventilation permanente</b> avec vanne de sécurité pour ventilation		150 010 07	150 010 07

**Remarque**  
Brûleur exécution selon TRD : voir brochure sur la TRD.

**Accessoires et rampes**  
Pour exécution et fournitures, voir prospectus pages 15 et 22. Prix : voir liste des accessoires.

**Tensions et fréquences spéciales**  
Veuillez le préciser lors de la commande. Il n'y a pas de plus-value.

G8/GL8/RGL8 N° de réf.	G9/GL9/RGL9 N° de réf.	G10/RGL10 N° de réf.	G11/RGL11 N° de réf.
de série	de série	de série	de série
110 001 06	110 002 77	110 002 77	110 002 77
-	110 015 43	-	-
-	150 005 15	-	-
110 017 22	110 017 22	-	-
-	-	-	-
-	110 015 44	-	-
150 000 47	150 000 47	-	-
150 000 44	150 000 44	150 000 44	de série
110 000 79	110 000 79	-	-
110 002 82	110 002 82	110 002 82	110 002 82
110 010 78	110 010 78	110 010 78	110 010 78
110 005 69	110 005 69	110 005 69	110 005 69
150 012 41	150 012 42	-	-
150 007 60	150 002 44	150 002 44	-
150 007 61	150 002 45	150 002 45	190 000 14
150 007 62	150 001 27	150 001 27	190 000 15
150 007 68	150 002 50	-	-
150 007 69	150 002 51	-	-
150 007 70	150 001 28	-	-
150 007 76	150 006 97	-	-
150 007 77	150 006 89	-	-
150 007 78	150 006 90	-	-
150 007 84	150 002 56	150 002 56	-
150 007 85	150 002 57	150 002 57	190 000 16
150 007 86	150 001 29	150 001 29	190 000 17
150 017 40	-	-	-
-	-	-	-
-	-	-	-
-	-	-	-
150 007 37	-	-	-
150 010 94	150 017 01	150 017 67	-
150 001 84	de série	de série	de série
150 002 29	150 002 29	150 002 29	150 002 29
110 002 86	110 002 86	110 002 86	110 002 86
110 003 03	110 003 03	110 003 03	110 003 03
250 000 81	250 000 81	250 000 81	250 000 81
150 009 75	150 009 75	-	-
150 009 75	150 009 75	150 009 75	150 009 75
150 010 07	150 010 07	150 010 07	150 010 07

# Caractéristiques techniques

Désignation				Pour brûleur grandeurs G5/GL5/RGL5		G7/GL7/RGL7	
Moteur brûleur 3~ 230/400 V		Type		DK08/90-2		D112/110-2/1	
Moteur brûleur 3~ 400 V Δ		Type		-		-	
Puissance nominale		kW		1,4		3	
Intensité sous 230/400 V		A		6,3/3,5		10,5/6	
Intensité sous 400 V		A		-		-	
Protection moteur		A		10		16	
Vitesse		1/min		2820		2900	
Turbine				zingué		zingué	
Allumeur électronique		Type		W-ZG02/1		W-ZG02/1	
Coffret de sécurité pour - brûleur progressif - brûleur progressif et modulant G, GL et RGL		Type		LFL 1.322		LFL 1.322	
Servo-moteur - progressif Z	(8 s)	Type		-w- 1055/80		-w- 1055/80	
- progressif ZM	(20 s)	Type		SQM 10.15562		SQM 10.15562	
- modulant	(42 s)	Type		SQM 10.16562		SQM 10.16562	
Pompe fioul (pour brûleur mixte uniquement)		GL RGL	Type Type	J6 J6		J6 TA2	
Vannes magné- tiques fioul	230V 1/8": 2423, 1/4": 6220 230V 1/8"	GL	Type Type	121 K 2423 121 C 2323		121 K 2423 121 C 2323	
	115V 1/4"	RGL	Type	121 K 6220		121 K 6220	
	115V 1/8"		Type	121 K 2423		121 K 2323	
	115V 3/8" (sur HP)		Type	-		-	
	115V 3/8" (retour)		Type	-		-	
	230V 1/8"		Type	-		-	
	230V 1/8"		Type	-		-	
Pressostat fioul	1-10 bar	RGL	Type	900.2378 ou DSA 46 F001		900.2378 ou DSA 46 F001	
Flexibles ID/longueur			ID/mm	13/1000		13/1000 (GL) 20/1000 (RGL)	
Poids							
Brûleur gaz (sans rampe)			env. kg	55		76	
Brûleur mixte (sans rampe)			env. kg	55		82	

② Débit de la pompe J7: jusqu'à 250 kg/h. Au-dessus de 250 kg/h pompe TA2 avec plus-value.

③ Pour démarrage étoile-triangle

**Moteur brûleur - exécution standard : isolation classe F, étanchéité IP54**

**Conseil :** Pour une pression d'alimentation >2,0 bar, la pompe E6 doit être utilisée au lieu de la J6, resp. E7 au lieu de J7.

G8/GL8/RGL8	G9/GL9/RGL9	G10/RGL10	G11/RGL11
-	-	-	-
D112/140-2/1 4,8	D132/120-2a 6,5	D132/120-2 9,0	D132/150-2 12
-	-	-	-
9,5	13,5	18	24
25 (20) ③	36 (25) ③	50 (36) ③	63 (36) ③
2900	2900	2850	2850
zinguée W-ZG02/1	verte W-ZG02/1	bleue W-ZG02/1	bleue W-ZG02/1
LFL 1.322	LFL 1.322	LFL 1.322	LFL 1.322
-w- 1055/80	-	-	-
SQM 10.15562	SQM 10.15562	SQM 10.15562	SQM 10.15562
SQM 10.16562	SQM 10.16562	SQM 10.16562	SQM 10.16562
J6	J6/J7/TA2 ①	-	-
TA3	TA3	TA3	TA4
121 K 6220	121 K 6220	-	-
121 C 2323	121 K 2423	-	-
-	-	-	-
-	-	-	-
321 H 2322	321 H 2322	321 H 2322	321 H 2322
121 G 2320	121 G 2320	121 G 2320	121 G 2320
121 K 2423	121 K 2423	121 K 2423	121 K 2423
122 K 9321	122 K 9321	122 K 9321	122 K 9321
900.2378 ou DSA 46 F001	900.2378 ou DSA 46 F001	900.2378 ou DSA 46 F001	900.2378 ou DSA 46 F001
13/1000 (GL) 20/1000 (RGL)	13/1000 (GL) 20/1000 (RGL)	20/1000 (GL)	25/1300 (GL)
85	130	131	157
91	136	137	167

# Exemples d'installation

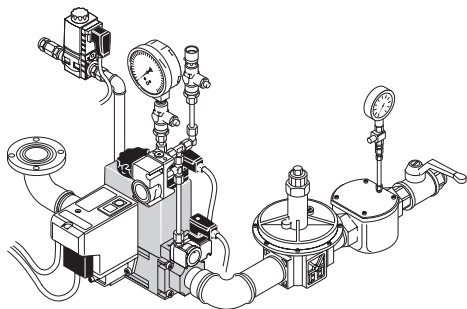

Alimentation basse pression – Rampe à visser avec vannes DMV et vanne d'allumage

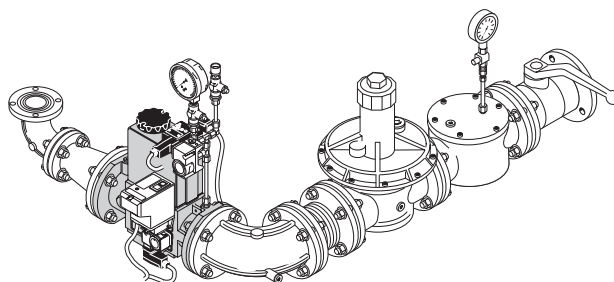

Alimentation basse pression – Rampe à bride avec vannes DMV sans vanne d'allumage

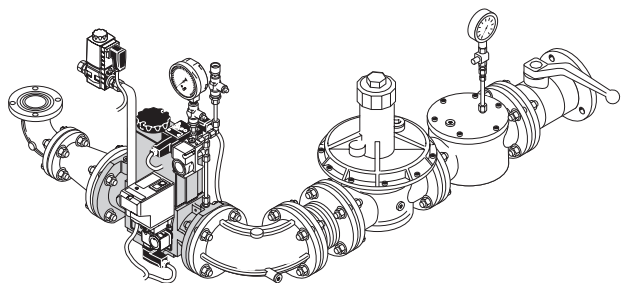

Alimentation basse pression – Rampe à bride avec vannes DMV et vanne d'allumage

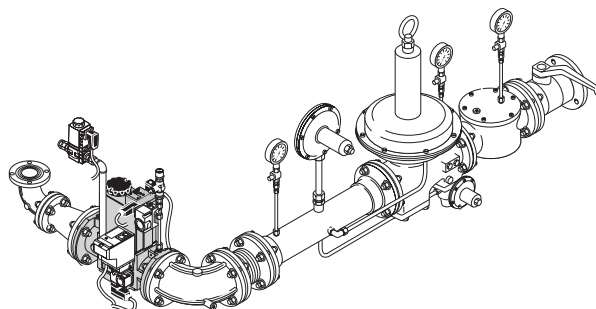

Alimentation haute pression – Rampe à bride avec vannes DMV et vanne d'allumage

Les exemples d'installation montrent la configuration d'une rampe gaz complète avec électrovannes DMV et accessoires.

## Montage des rampes

Sur les chaudières à porte pivotante, la rampe est montée du côté opposé à la charnière.

## Compensateur

Le montage est conseillé pour absorber toute contrainte sur la rampe gaz.

## Désaccouplement de la rampe

Pour pivoter la porte de la chaudière, il est nécessaire de désaccoupler la rampe gaz. Ceci se fera de préférence au compensateur.

## Supports de rampe

Il est souhaitable de supporter la rampe des brûleurs. Sur demande nous pouvons livrer les accessoires correspondants.

## Compteur gaz

Pour permettre le réglage des débits, un compteur gaz doit exister sur l'installation.

\* Vanne d'allumage uniquement pour Grandeurs 8-11

# Armoires de commande Weishaupt et Technique de mesure et régulation Weishaupt

– weishaupt –



## Armoires de commande Weishaupt WSW pour

- brûleurs 2 allures
- brûleurs 3 allures
- brûleurs 2 allures progressives et modulants

Les armoires de commande standard comprennent la commande du brûleur, c'est-à-dire tous les éléments nécessaires au fonctionnement d'un brûleur.

### Description

Les armoires de commande Weishaupt sont conformes aux normes d'usage.

L'armoire comprend :

- alimentation
- commande brûleur
- commande ventilateur
- automatisme / régulation
- commande manuelle
- signalisation

Toute demande particulière peut être exécutée.



## Technique de mesure et de régulation Weishaupt pour

- chaudières
- process thermiques
- exécution navires
- gestion automatique de bâtiments

A l'aide d'automates et d'informatique, Weishaupt propose, au-delà du domaine brûleur et chauffage, des systèmes de commande et de pilotage complexes.

De la planification à l'installation, de nombreuses solutions techniques peuvent être proposées par le même partenaire.

# Dimensions

Max Weishaupt GmbH, D-88475 Schwendi  
Tel. (0 73 53) 8 30, Fax (0 73 53) 8 33 58  
Impr. n° 83000904, Juin 2004  
Printed in Germany. Reproduction interdite.

Weishaupt S.A.  
21, rue André Kiener, B.P. 1219  
68012 Colmar Cedex  
Tél. 89 20 50 50, Fax. 89 23 92 43

S.A. Weishaupt N.V.  
Boulevard Paepsem, 7, 1070 Bruxelles  
Tél. (02) 343.09.00, Téléfax (02) 343.95.14

– weishaupt –

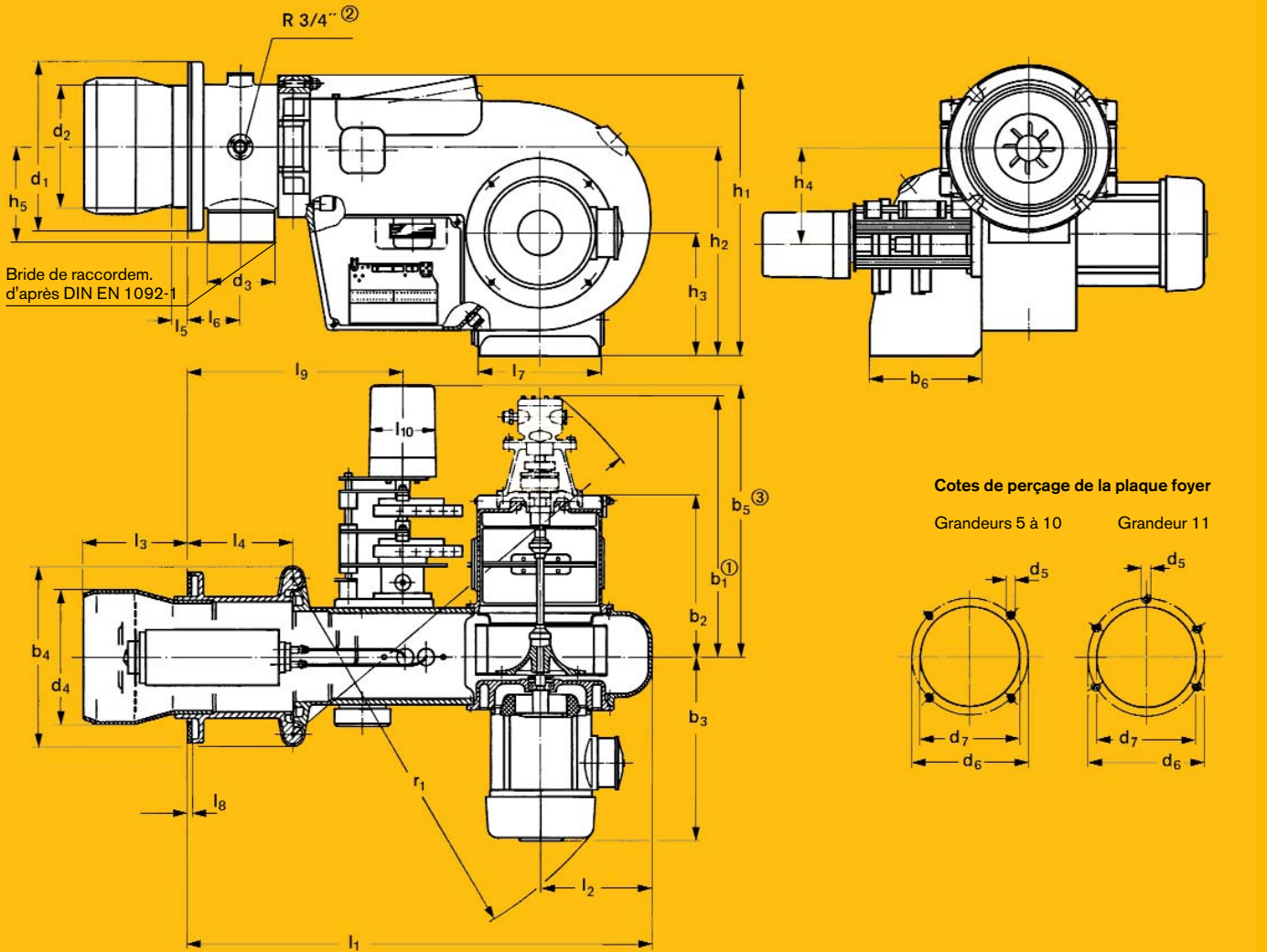

Gran- deurs	Cotes en mm		l3	l4	l5	l6	l7	l8	l9 <sup>⑤</sup>	l9 <sup>⑥</sup>	l10 <sup>⑤</sup>	l10 <sup>⑥</sup>	b1 <sup>①</sup>	b2	b3	b4	
	l1	l2															
5	868	200	200	208	42	108	238	8	421	451	110	120	468	278	310	312	
7	965	225	230	228	52	118	251	8	484	514	110	120	522	326	330	355	
8	965	225	230	228	52	118	251	8	484	514	110	120	522	326	370	355	
9	1158	300	233	248	62	128	391	8	–	523	–	120	560	357	425	490	
10	1158	300	233	248	62	128	391	8	–	523	–	120	560	357	425	490	
11	1198	300	271	288	82	148	391	8	–	563	–	120	564	357	454	490	
		b5 <sup>③</sup>															
		b6															
			h1	h2	h3	h4	h5	d1	d2	d3	d4	d5	d6	d7	r1	r2 <sup>①</sup>	
5		465	200	494	373	220	195	162	260	195	DN50	200	M10	235	210	680	800
7		485	229	560	415	245	195	182	330	235	DN65	250	M12	298	270	720	840
8		485	229	560	415	245	195	182	330	235	DN65	265	M12	298	270	740	840
9		515	229	675	482	260	200	212	380	300	DN80	325	M12	330	305	960	1065
10		515	229	675	482	260	200	212	380	300	DN80	325	M12	330	305	960	1065
11		515	229	675	482	260	200	272	450	340	DN100	380	M12	400	385/ 360 <sup>④</sup>	990	1065

Les cotes sont données à titre d'indication. Nous nous réservons tous les droits de modification.

① avec accouplement électromagnétique (Si pas d'accouplement électromagnétique, cote réduite de 115 mm)

② raccord d'allumage pour les grandeurs 8 à 11 (des 2 côtés)

③ Valable pour RGL - Pour les brûleurs G et GL exécution ZM, cote réduite de 70 mm et de 180 mm pour exécution G

④ Le brûleur ne peut être démonté qu'avec la plaque de façade

⑤ Cote valable pour brûleur Z

⑥ Cote valable pour brûleur ZM