

– weishaupt –

# produit

Brûleurs fioul, gaz et mixtes



WM 30 fioul, gaz et mixtes

Brûleurs monarch® WM 30 (350 – 5700 kW) · Puissants et universels

# Nouveau brûleur monarch<sup>®</sup>

## Le progrès par tradition



*Les brûleurs monarch<sup>®</sup> se distinguent depuis plus de 50 ans par leurs qualités et leurs performances*

Les brûleurs Weishaupt monarch<sup>®</sup> équipent depuis plus de cinquante ans de nombreuses installations industrielles. Leurs succès ont largement contribué à la renommée de Weishaupt.

Le nouveau brûleur monarch<sup>®</sup> s'inscrit dans cette tradition de qualité et de performance. Une technique à la pointe de la technologie et une construction compacte favorisent une installation universelle de cette nouvelle série.

## Digital

La gestion numérique de la combustion offre aux brûleurs un fonctionnement précis, sûr et économique. Mise en service, entretien et réglages s'en trouvent également simplifiés.

## Compact

La forme adaptée de la carcasse et du circuit d'air spécial permet une haute performance dans des dimensions réduites.

## Silencieux

Grâce à la nouvelle turbine, les brûleurs monarch ont un fonctionnement sensiblement plus silencieux.



# Digital

## Combustion optimisée, réglages précis, utilisation simplifiée grâce à la gestion numérique de la combustion.

Les techniques modernes de combustion exigent une grande précision et une grande stabilité dans les réglages. Les brûleurs fioul, gaz et mixtes Weishaupt WM 30 sont équipés de série d'une came électronique et d'un manager de combustion digital.

### Utilisation simplifiée

Le réglage des fonctions des brûleurs s'effectue grâce à une unité de commande et d'affichage. Elle est raccordée au manager avec un Bus.

Le brûleur peut ainsi être mis en service de manière aisée.

## Communication souple

L'interface incorporée permet d'échanger des informations et de donner des consignes à distance par une gestion centralisée. Un modem peut être raccordé par une liaison téléphonique permettant de piloter, de contrôler et de diagnostiquer à distance.

## Communication Bus avec d'autres systèmes et intégration dans une gestion centralisée

Pour les cas où les données du brûleur sont traitées par automate programmable ou intégrées dans une gestion centralisée, différents systèmes Bus sont disponibles à travers les interfaces E-Gate et Mod-Gate.

Weishaupt propose le logiciel ProGraf NT pour la commande et le management, logiciel souple adaptable à toutes les configurations.

## La nouvelle technique présente des avantages complémentaires

Le fonctionnement du brûleur est plus sûr et plus confortable grâce à la gestion numérique de la combustion. Les principaux avantages :

- La commande du brûleur est réalisée par le manager de combustion. Une simple protection externe pour le moteur et la commande sont nécessaires.
- Coût de l'installation moindre : chaque brûleur est totalement câblé et contrôlé en usine.
- La mise en service et l'entretien sont plus rapides. Les réglages de base du brûleur sont déjà paramétrés en usine. Un réglage plus précis s'effectue grâce au programme de mise en route géré par le manager de combustion.

Description du manager de combustion digital	W-FM 50	W-FM 54	W-FM 100	W-FM 200
Manager pour fonctionnement intermittent	●	●	●	●
Manager pour fonctionnement permanent			●	●
Contrôle de flamme pour fonctionnement intermittent	ION/QRA2/QRB	QRA2	ION/QRI/QRB/QRA	ION/QRI/QRB/QRA
Contrôle de flamme pour fonctionnement permanent			ION/QRI	ION/QRI
Servomoteur avec came électronique (max.)	2 pièces	3 pièces	4 pièces	6 pièces
Servomoteur pas à pas	●	●	●	●
Régulation de vitesse possible	●	●		●
Régulation O <sub>2</sub> possible				●
Fonctionnement mono-combustible	●		●	●
Fonctionnement bi-combustibles		●	●	●
Contrôle d'étanchéité pour vannes gaz	●	●	●	●
Régulateur PID de température ou de pression intégré			Option	●
Module de commande à distance (distance max.)	20 m	20 m	100 m	100 m
Compteur de combustible (commutable)	● <sup>1)</sup>	● <sup>1)</sup>		●
Indication du rendement de combustion				●
Interface eBUS / MOD BUS	●	●	●	●
Mise en service assistée par PC	●	●	●	●

Possibilités de raccordement à des fonctions supplémentaires comme par exemple clapet gaz fumées, disposition d'isolement fioul etc. sur demande

<sup>1)</sup> Impossible avec régulation de vitesse

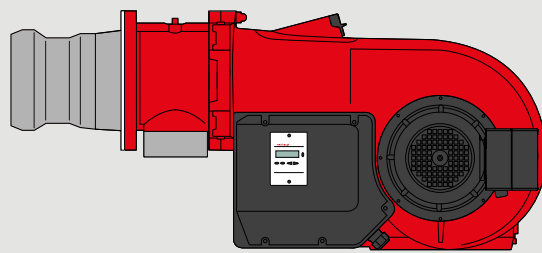

Brûleur avec manager de combustion numérique intégré

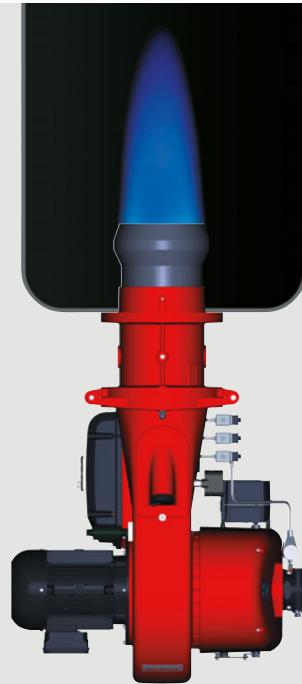

Exécution ZM-R

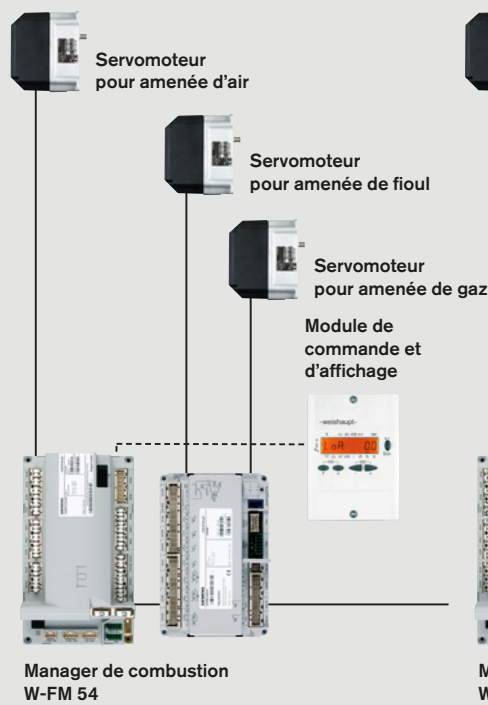

Exécution ZM-T



Schéma de principe du W-FM 54

# Compact et silencieux

**Le brûleur Weishaupt monarch® WM est compact, performant et silencieux. Il s'inscrit dans la tradition de qualité de la légendaire série monarch®.**

## Une aéraulique d'avenir

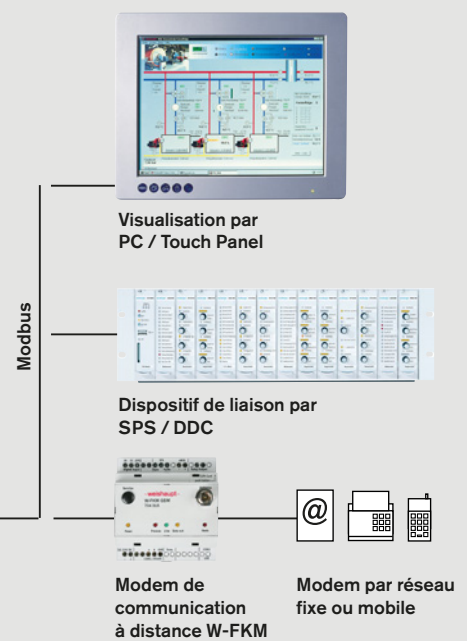
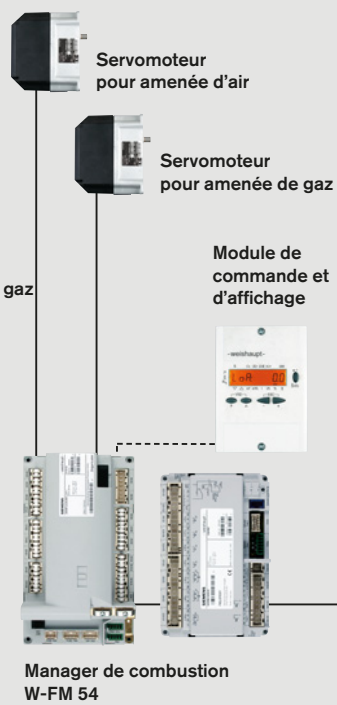
Lors de la conception, une attention particulière a été apportée au circuit d'air pour une meilleure performance et un plus grand silence de fonctionnement.

Pour atteindre cet objectif, en plus du circuit d'air, une nouvelle commande du volet d'air a été développée. Le design spécial de la carcasse et de l'aspiration d'air assure, en liaison avec la commande du volet, une pression turbine plus forte et donc plus puissante dans des dimensions réduites.

La commande du volet d'air assure une excellente linéarité même à faible charge et un silence de fonctionnement exceptionnel grâce au piège à son de série.

## Mise en service rapide, entretien facile

Tous les brûleurs WM 30 sont livrés avec chambre de mélange pré-réglée. Un réglage plus précis s'effectue grâce au programme de mise en route géré par le manager de combustion.

En plus de leur construction compacte, tous les composants comme la chambre de mélange, le volet d'air et le manager de combustion sont facilement accessibles. Les travaux d'entretien et de service deviennent ainsi plus agréables et plus rapides. La bride à charnières de série assure une position d'entretien du brûleur idéale.

Les adaptations sur les différents types de foyer s'effectuent simplement avec le brûleur en place. Le verre de visée permet d'observer la flamme, ainsi que le comportement à l'allumage.

## Régulation souple

Les brûleurs Weishaupt WM sont disponibles en plusieurs modes de régulation :

Fioul : 3 allures (T)  
(resp. 2 allures avec allure de démarrage ou fonctionnement 3 allures)

Fioul : modulant (R)

Gaz : progressif ou modulant (ZM)  
selon le régulateur : La puissance est adaptée à la demande de chaleur à l'intérieur de la plage de réglage.

Cette souplesse offre de nombreuses possibilités pour installer ces brûleurs dans tous les domaines d'application. Ces exécutions veillent à un démarrage sûr et souple, ainsi qu'à une grande sécurité de fonctionnement.

## Combustibles

Gaz naturel H  
Gaz naturel L  
Gaz de pétrole liquéfié  
Fioul domestique (< 6 mm<sup>2</sup>/s à 20°C)  
selon NBN T 52-716

Aucune garantie ne peut en principe être donnée pour tout autre combustible. Une clarification avec Weishaupt s'impose au préalable.

## Domaines d'applications

Les brûleurs fioul, gaz et mixtes WM 30, conformes aux normes EN 267 et EN 676, conviennent pour :

- des générateurs de chaleur selon EN 303
- des chaudières à eau chaude
- des chaudières à vapeur et eau surchauffée
- un fonctionnement intermittent et permanent
- des générateurs d'air chaud

L'air comburant doit être exempt de produits agressifs (halogène, chloré, fluoré, etc.) et d'impuretés (poussières, matériaux divers, etc.).

Dans certains cas d'installations, il est recommandé d'utiliser une aspiration d'air extérieur (plus-value).

## Conditions de fonctionnement

- Température ambiante de -10 à + 40 °C (brûleurs fioul et mixtes) -15 à + 40 °C (brûleur gaz)
- Humidité : max. 80 % d'humidité relative, sans condensats
- Fonctionnement dans des locaux fermés
- Pour des installations dans des locaux non chauffés, des mesures particulières peuvent être nécessaires (nous consulter)

L'utilisation dans des conditions ambiantes particulières n'est autorisée qu'après un accord écrit de la société Weishaupt. La fréquence d'entretien peut être raccourcie compte tenu des conditions de fonctionnement.

## Conformité

Les brûleurs, contrôlés par un organisme indépendant, sont conformes aux normes européennes suivantes :

- EN 267 et EN 676 (classe d'émission 2)
- Règle sur les machines 98/37/CE et 2006/42/CE
- Compatibilité électromagnétique 2004/108/CE
- Règle basse tension 2006/95/CE
- Règle des appareils à gaz 90/396/CEE
- Règle sur les appareils en pression 97/23/CE
- Les brûleurs sont munis du marquage CE et CE-PIN selon 90/396/CEE

**Les principaux arguments :**

- Commutation simple du fioul vers le gaz sur les brûleurs mixtes
- Gestion numérique de la combustion avec came électronique pour tous les modèles
- Construction compacte
- Fonctionnement silencieux grâce à un piège à son de série sur l'aspiration
- Performance turbine améliorée grâce à sa géométrie et à la commande du volet d'air
- Tous les brûleurs WM 30 sont livrés avec une chambre de mélange pré-réglée
- Protection IP 54 de série
- Accouplement magnétique de série (WM-GL)
- Accès facile à tous les composants : chambre de mélange, volet d'air et manager de combustion
- Sécurité de fonctionnement grâce à la régulation de série 3 allures, progressive ou modulante selon l'exécution et le type de régulateur
- Contrôle de fonctionnement informatique de chaque brûleur en usine
- Livrable sur demande en exécution fiches et prises pour le raccordement
- Excellent rapport performance/prix
- Service présent dans le monde entier

**Marque déposée**

La marque Weishaupt monarch® WM 30 est protégée en Europe.

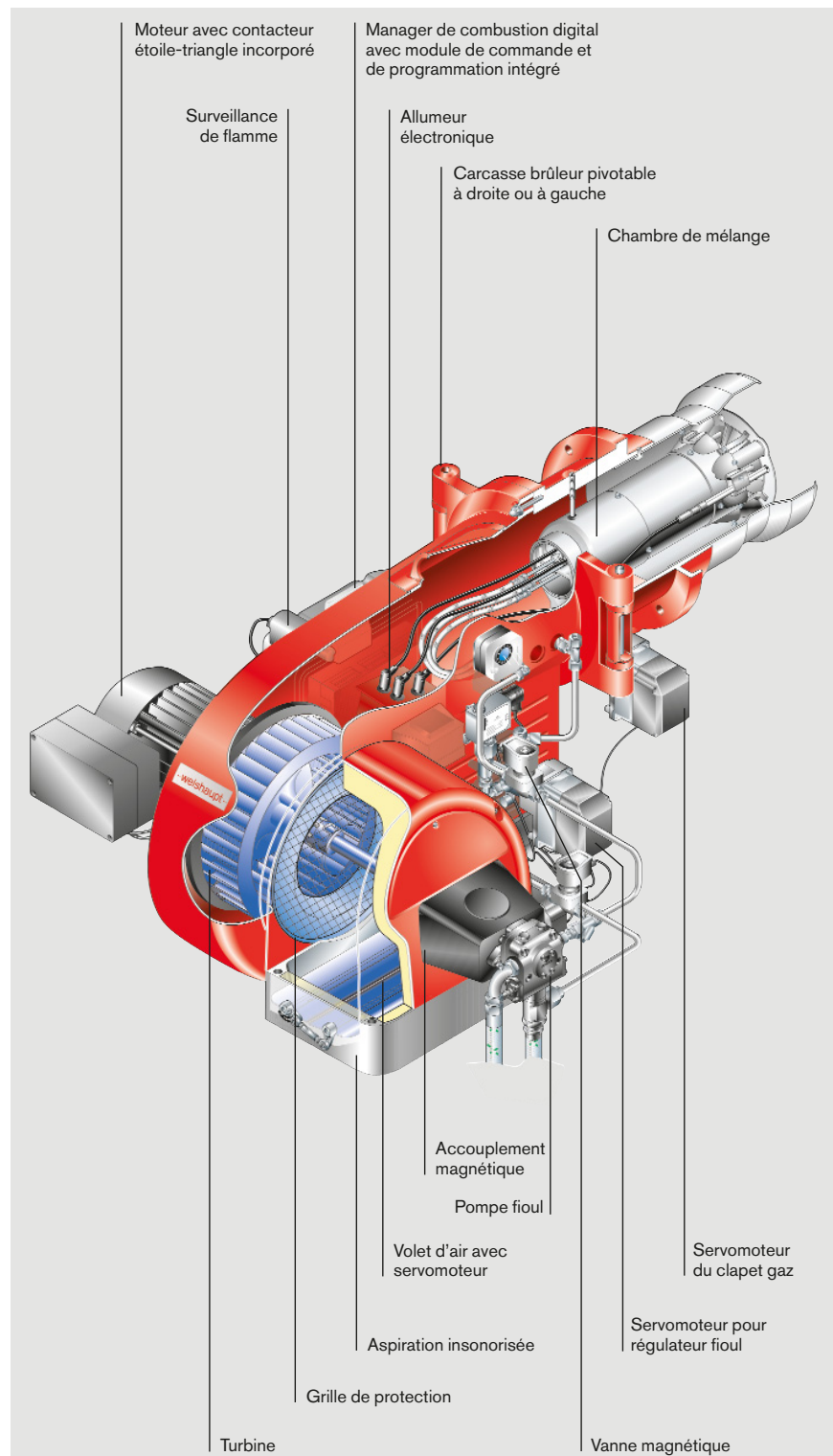

WM-GL30 exécution ZM-R

# Modes de réglage

## Définition des désignations

### Modes de réglages fioul

#### Réglage de puissance 3 allures (T)

- Libération du fioul au démarrage par ouverture des vannes de sécurité et de la vanne 1
- Le grand débit est atteint par ouverture des vannes 2 et 3
- La régulation de puissance s'effectue par ouverture et fermeture des vannes 2 et 3

#### Réglage de puissance modulant (R)

- Par ouverture de la vanne, la quantité du fioul pour le démarrage est libérée
- Un servomoteur pas à pas digital positionne le régulateur fioul jusqu'au grand débit
- La régulation de puissance entre le petit et le grand débit s'effectue par ouverture/fermeture du régulateur fioul
- Fonctionnement modulant :
  - W-FM 50 resp. W-FM 54 avec régulateur de charge supplémentaire
  - W-FM 100 avec module analogique intégré
  - W-FM 200
- Selon le cas, un régulateur de puissance peut être incorporé dans l'armoire de commande

#### 3 allures

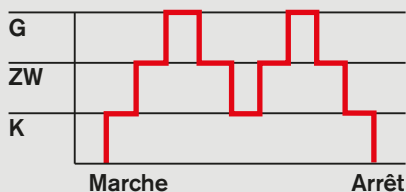

#### progressif

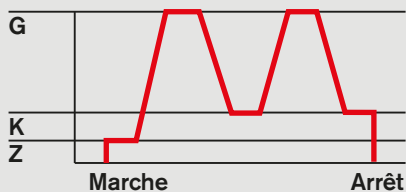

#### modulant

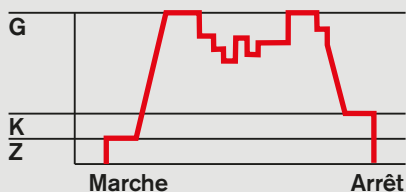

### Modes de réglages gaz

#### Réglage de puissance progressif ou modulant (ZM)

- La puissance entre le petit et le grand débit est adaptée à la demande de chaleur par un servomoteur
- Le déplacement entre les deux points de fonctionnement s'effectue progressivement. Il n'y a pas de variation instantanée du débit du combustible
- Fonctionnement modulant possible :
  - W-FM 50 resp. W-FM 54 avec régulateur de charge supplémentaire
  - W-FM 100 avec module analogique intégré
  - W-FM 200
- Selon le cas, un régulateur de puissance peut être incorporé dans l'armoire de commande

G = Grand débit (puissance nominale)  
 ZW = Débit intermédiaire  
 K = Débit minimum  
 Z = Allumage

Combustible Exécution	Fioul				Gaz	
	3 allures	progressif	modulant	progressif	modulant	
ZM				●	●	
ZM-T	●			●	●	
ZM-R		●	●	●	●	

### Définition des désignations

WM - L 30 / 3 -A / T  
R

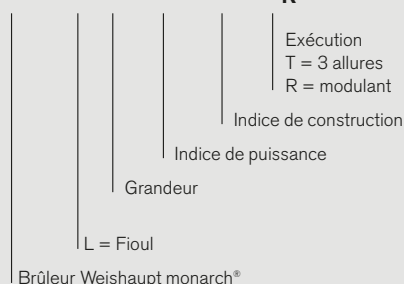

WM - GL30 / 3 -A / ZM - T  
ZM - R

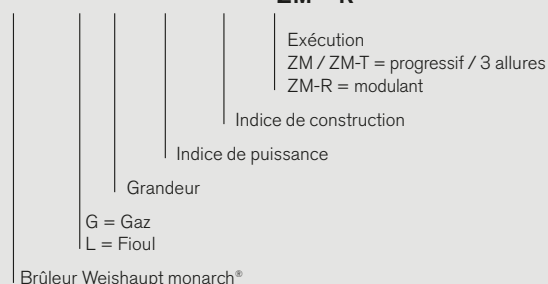

# Choix du brûleur WM 30

## Brûleur fioul exécutions T / R

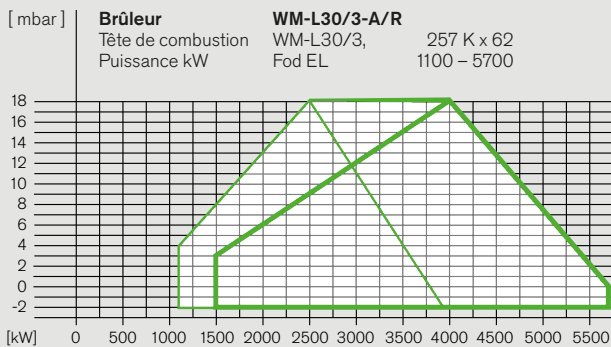
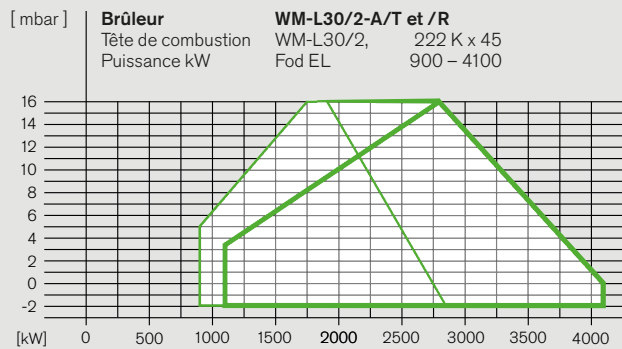
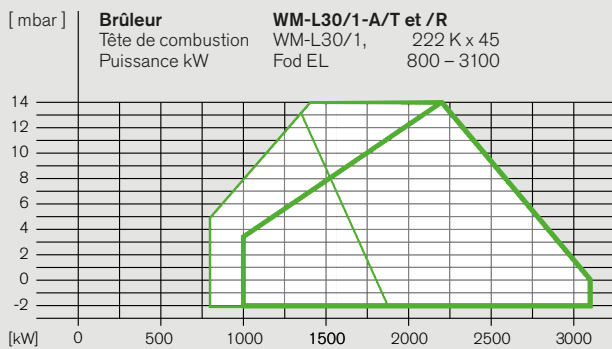

**Puissance Fod EL avec tête de combustion**  
 Fermée ———  
 Ouverte ———

**Plage de fonctionnement Fod EL max 1 : 3**

Les plages de fonctionnement sont testées selon EN 267.

Les puissances indiquées sont valables à une température de 20 °C et à une altitude de 500 m.

Les débits fioul sont calculés pour un pouvoir calorifique du Fod EL de 11,91 kWh/kg.

# Choix du brûleur WM 30

## Brûleurs gaz et mixtes exécutions ZM-T / ZM-R

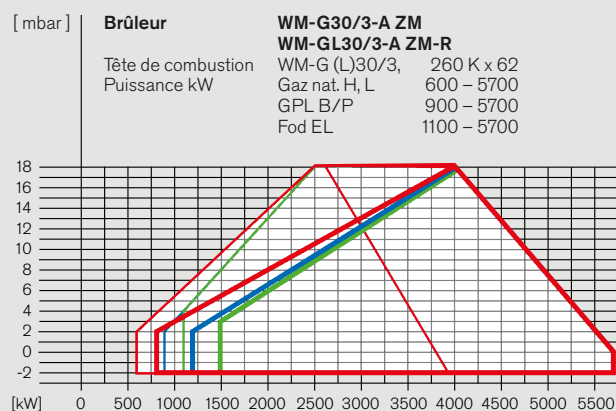
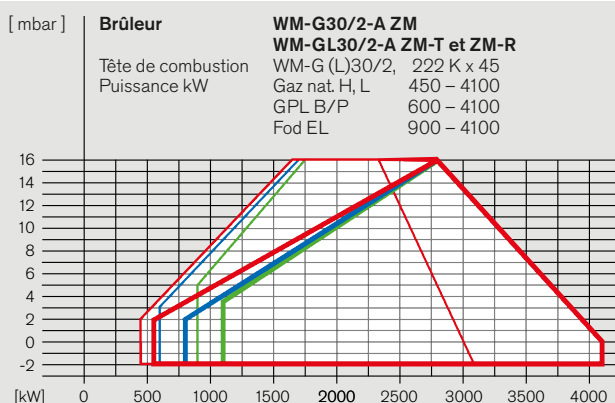
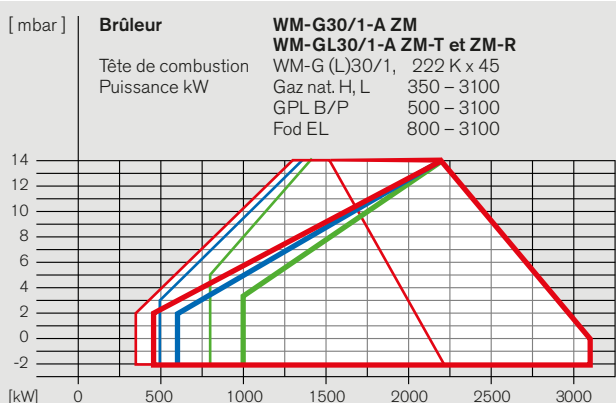

Puiss. gaz nat. avec tête de comb.

Fermée —  
 Ouverte —

Puiss. GPL avec tête de comb.

Fermée —  
 Ouverte —

Puiss. Fod EL avec tête de comb.

Fermée —  
 Ouverte —

Plage de fonctionnement Gaz max 1 : 6  
 Fod EL max 1 : 3

Les plages de fonctionnement sont testées selon EN 267 et EN 676.

Les données sont établies pour une altitude de 0 m. En fonction de l'altitude, prévoir une réduction de puissance d'environ 1 % par 100 m.

# Choix du diamètre nominal des rampes gaz Brûleurs gaz et mixtes exécutions ZM-T et ZM-R

WM-G(L)30/1														
Puis- sance kW	Alim. basse pression (avec FRS) (pression en mbar au robinet, $p_{e,max} = 300$ mbar)						Alim. haute pression (avec régul. HP) (Pression en mbar à la vanne magnétique double)							
	<b>Diamètre nominal rampes</b> 1" 1 1/2" 2" 65 80 100 125						<b>Diamètre nominal rampes</b> 1" 1 1/2" 2" 65 80 100 125							
	Diamètre nominal du clapet gaz 80 80 80 80 80 80						Diamètre nominal du clapet gaz 80 80 80 80 80 80							
<b>Gaz nat. H (N)</b> PCI = 10,35 kWh/mn <sup>3</sup> ; d = 0,606														
1350	195	72	29	18	14	11	11	55	39	15	10	9	8	8
1550	256	94	37	22	17	14	13	71	51	20	13	11	10	10
1750	-	119	46	27	20	16	15	90	64	24	16	14	12	12
2000	-	153	58	34	24	19	18	117	82	31	20	17	15	14
2250	-	191	70	40	28	22	19	-	102	37	23	19	16	16
2500	-	233	84	47	32	24	22	-	124	43	27	22	18	17
2800	-	290	103	56	37	27	24	-	-	52	31	25	21	20
3100	-	-	123	65	43	31	27	-	-	62	36	28	23	22
<b>Gaz nat. L (N)</b> PCI = 8,83 kWh/mn <sup>3</sup> ; d = 0,641														
1350	280	102	39	23	17	13	12	77	54	20	13	11	9	9
1550	-	133	50	29	20	16	15	101	71	26	16	14	12	11
1750	-	168	62	35	25	19	17	128	89	32	20	17	14	13
2000	-	217	79	44	30	23	20	-	116	41	25	20	17	16
2250	-	272	97	53	35	26	23	-	-	49	30	24	20	19
2500	-	-	117	62	41	29	26	-	-	59	35	27	22	21
2800	-	-	144	75	48	34	29	-	-	71	41	32	25	24
3100	-	-	173	89	56	38	33	-	-	85	48	36	29	27
<b>GPL B/P (F)</b> PCI = 25,89 kWh/mn <sup>3</sup> ; d = 1,555														
1350	84	34	16	11	10	9	8	25	18	9	7	6	6	6
1550	110	43	20	14	12	10	10	33	24	11	9	8	7	7
1750	138	54	24	16	14	12	11	41	30	14	11	9	9	9
2000	179	69	30	20	16	14	13	53	38	17	13	12	11	10
2250	225	85	36	23	18	16	15	65	47	21	15	13	12	12
2500	276	103	42	27	21	17	16	79	57	24	17	15	14	13
2800	-	127	50	31	23	19	18	97	70	28	20	17	15	15
3100	-	153	59	36	26	21	20	118	84	33	22	19	17	16
<b>WM-G(L)30/3</b>														
Puis- sance kW	Alim. basse pression (avec FRS) (pression en mbar au robinet, $p_{e,max} = 300$ mbar)						Alim. haute pression (avec régul. HP) (Pression en mbar à la vanne magnétique double)							
	<b>Diamètre nominal rampes</b> 1 1/2" 2" 65 80 100 125 150						<b>Diamètre nominal rampes</b> 1 1/2" 2" 65 80 100 125 150							
	Diamètre nominal du clapet gaz 80 80 80 80 80 80						Diamètre nominal du clapet gaz 80 80 80 80 80 80							
<b>Gaz nat. H (N)</b> PCI = 10,35 kWh/mn <sup>3</sup> ; d = 0,606														
2500	227	78	40	25	18	15	14	118	37	20	15	12	11	11
2900	-	104	53	33	22	19	17	158	49	27	20	16	14	14
3300	-	133	67	41	27	23	21	-	63	34	25	19	18	17
3800	-	174	86	53	34	28	26	-	82	44	32	24	22	21
4300	-	218	106	63	40	32	29	-	102	53	38	28	25	24
4800	-	268	129	75	46	36	32	-	124	63	44	31	28	27
5300	-	-	153	88	52	41	35	-	148	73	51	35	31	29
5700	-	-	175	98	57	44	38	-	169	82	56	38	33	32
<b>Gaz nat. L (N)</b> PCI = 8,83 kWh/mn <sup>3</sup> ; d = 0,641														
2500	-	109	54	33	22	18	16	168	51	27	19	14	13	13
2900	-	146	72	43	28	23	21	-	68	36	26	19	17	17
3300	-	187	92	55	35	28	25	-	88	46	33	24	22	21
3800	-	246	119	70	43	35	31	-	115	59	42	30	27	26
4300	-	-	148	85	51	40	35	-	143	72	50	35	31	30
4800	-	-	181	102	60	46	40	-	175	86	59	40	35	33
5300	-	-	216	120	69	52	44	-	-	101	68	45	39	37
5700	-	-	247	136	76	57	48	-	-	114	76	50	43	40
<b>GPL B/P (F)</b> PCI = 25,89 kWh/mn <sup>3</sup> ; d = 1,555														
2500	97	36	20	14	11	10	9	51	17	11	9	7	7	7
2900	129	47	26	18	14	12	12	68	23	14	11	9	9	9
3300	166	60	33	22	17	15	14	88	30	18	14	12	11	11
3800	219	78	42	28	20	18	17	115	39	23	18	15	14	14
4300	278	97	51	33	24	21	19	146	48	28	22	17	16	16
4800	-	118	61	39	27	23	21	179	57	32	24	19	18	17
5300	-	141	71	44	30	25	23	-	68	37	28	21	19	19
5700	-	161	80	49	32	27	24	-	76	41	30	23	21	20
<b>WM-G(L)30/2</b>														
Puis- sance kW	Alim. basse pression (avec FRS) (pression en mbar au robinet, $p_{e,max} = 300$ mbar)						Alim. haute pression (avec régul. HP) (Pression en mbar à la vanne magnétique double)							
	<b>Diamètre nominal rampes</b> 1" 1 1/2" 2" 65 80 100 125						<b>Diamètre nominal rampes</b> 1" 1 1/2" 2" 65 80 100 125							
	Diamètre nominal du clapet gaz 80 80 80 80 80 80						Diamètre nominal du clapet gaz 80 80 80 80 80 80							
<b>Gaz nat. H (N)</b> PCI = 10,35 kWh/mn <sup>3</sup> ; d = 0,606														
1700	-	110	42	24	17	14	13	84	59	21	14	11	10	9
2000	-	151	56	32	22	17	16	115	80	29	18	15	13	12
2300	-	198	72	40	28	21	19	-	105	37	23	19	16	15
2600	-	251	90	49	34	25	22	-	134	46	28	23	19	18
3000	-	-	117	63	42	30	27	-	-	60	36	28	23	22
3400	-	-	147	77	50	35	30	-	-	73	42	33	27	25
3800	-	-	180	92	58	40	34	-	-	88	50	38	30	28
4100	-	-	207	105	66	44	37	-	-	101	56	42	33	31
<b>Gaz nat. L (N)</b> PCI = 8,83 kWh/mn <sup>3</sup> ; d = 0,641														
1700	-	158	58	32	22	17	15	120	84	29	18	15	12	12
2000	-	216	78	43	29	22	19	-	115	39	24	19	16	15
2300	-	284	101	54	36	26	23	-	-	51	30	24	20	19
2600	-	-	126	67	44	31	27	-	-	63	37	29	24	22
3000	-	-	164	85	55	38	33	-	-	81	47	36	29	27
3400	-	-	207	105	66	45	38	-	-	101	56	43	34	31
3800	-	-	255	128	79	52	44	-	-	123	67	50	39	36
4100	-	-	294	146	89	58	48	-	-	140	76	56	43	39
<b>GPL B/P (F)</b> PCI = 25,89 kWh/mn <sup>3</sup> ; d = 1,555														
1700	129	50	21	14	12	10	10	37	27	12	9	8	7	7
2000	178	67	28	18	14	12	12	51	37	16	11	10	9	9
2300	233	87	36	23	17	15	14	67	48	20	14	12	11	11
2600	296	110	44	27	21	17	16	84	60	24	17	15	13	13
3000	-	144	56	34	25	20	19	110	79	31	21	18	16	16
3400	-	182	69	41	30	24	22	140	99	38	25	21	19	18
3800	-	225	84	48	34	27	24	-	121	45	29	24	21	20
4100	-	260	96	54	38	29	26	-	140	51	32	27	23	22
<b>A visser</b>														
R1	W-MF512						<b>A brides</b>							
R1 1/2	W-MF512						DN65	DMV5065/12						
R2	DMV525/12						DN80	DMV5080/12						
							DN100	DMV5100/12						
							DN125	VGD40.125						
							DN 150	VGD40.150						
<b>La pression foyer en mbar doit être rajoutée à la pression gaz minimale donnée.</b>														
<b>La pression minimale ne devrait pas être inférieure à 15 mbar.</b>														
En alimentation basse pression, on utilisera un régulateur avec membrane de sécurité selon EN 88.														
La pression maxi admissible au robinet pour des installations basse pression est de 300 mbar.														
En alimentation haute pression, on utilisera un régulateur selon EN 334 défini dans la documentation „Groupe de détente et régulation haute pression pour brûleurs Weishaupt gaz et mixtes“. Cette documentation reprend les régulateurs HP, pression maxi d'alimentation 4 bar.														
Pression d'alimentation maxi : cf. plaque signalétique.														

# Livraison

Désignation	WM-L30-T	WM-L30-R	WM-G30 ZM	WM-GL30 ZM-T	WM-GL30 ZM-R
Carcasse brûleur, bride à charnière, capot brûleur, moteur brûleur, volute d'air, turbine, tête de comb., allumeur électronique, câble et électrodes d'allum., manager de combustion avec module de commande, détection de flamme, servomoteur, joint de bride, bride à charnières avec fin de course, vis de fixation	●	●	●	●	●
Manager de combustion digital W-FM 50 W-FM 54	● -	● -	● -	- ●	- ●
Contrôle d'étanchéité par W-FM et pressostat	-	-	●	●	●
Vanne gaz double classe A	-	-	●	●	●
Clapet gaz	-	-	●	●	●
Pressostat d'air	-	-	●	●	●
Pressostat gaz min.	-	-	●	●	●
Préréglage chambre de mélange en fonct. de puiss.	●	●	●	●	●
Servomoteur pour réglage combustible/air avec W-FM 50/54	●	●	●	●	●
Servomoteur pour volet d'air	-	-	●	●	●
Servomoteur pour régulateur gaz	-	●	-	-	●
Servomoteur pour régulateur fioul	-	●	-	-	●
Pressostat fioul sur retour	-	●	-	-	●
Pompe fioul montée sur brûleur	●	●	-	●	●
Flexibles fioul	●	●	-	●	●
2 vannes électromagnétiques fioul, régulateur fioul, gicleur avec électro-aimant, gicleur à retour prémonté et disposition d'obturation	-	●	-	-	●
3 vannes électromagnétiques fioul, 1 vanne sécurité, ligne de gicleur à 3 allures avec gicleur prémonté	●	-	-	●	-
Accouplement magnétique	-	-	-	●	●
Contacteur étoile-triangle incorporé	●	●	●	●	●
Protection IP 54	●	●	●	●	●

**Selon EN 676, le filtre gaz et le régulateur de pression font partie du brûleur (voir liste accessoires Weishaupt). Pour toute autre exécution brûleur comme par ex. TRD 604, 24/72 h, se reporter aux équipements spécifiques ou faire demande si nécessaire.**

## Références

### Brûleur fioul exécution T

Brûleur	Exéc.	Référence
WM-L30/1-A	T	211 320 10
WM-L30/2-A	T	211 320 20

### Brûleur fioul exécution R

Brûleur	Exéc.	Référence
WM-L30/1-A	R	215 320 10
WM-L30/2-A	R	215 320 20
WM-L30/3-A	R	215 320 30

### Brûleur fioul

DIN CERTCO : 5G1046/10

### Brûleur gaz exécution ZM

Brûleur	Exéc.	Diamètre	Référence
WM-G30/1-A	ZM	R1	217 310 11
	ZM	R1 1/2	217 310 12
	ZM	R2	217 310 13
	ZM	DN65	217 310 14
	ZM	DN80	217 310 15
	ZM	DN100	217 310 16
	ZM	DN125	217 310 17
WM-G30/2-A	ZM	R1	217 312 11
	ZM	R1 1/2	217 312 12
	ZM	R2	217 312 13
	ZM	DN65	217 312 14
	ZM	DN80	217 312 15
	ZM	DN100	217 312 16
	ZM	DN125	217 312 17
WM-G30/3-A	ZM	R1 1/2	217 314 12
	ZM	R2	217 314 13
	ZM	DN65	217 314 14
	ZM	DN80	217 314 15
	ZM	DN100	217 314 16
	ZM	DN125	217 314 17
	ZM	DN150	217 314 18

### Brûleur gaz

CE-PIN : CE-0085 BU 0359

### Brûleur mixte exécution ZM-T

Brûleur	Exéc.	Diamètre	Référence
WM-GL30/1-A	ZM-T	R1	218 310 11
	ZM-T	R1 1/2	218 310 12
	ZM-T	R2	218 310 13
	ZM-T	DN65	218 310 14
	ZM-T	DN80	218 310 15
	ZM-T	DN100	218 310 16
	ZM-T	DN125	218 310 17
WM-GL30/2-A	ZM-T	R1	218 311 11
	ZM-T	R1 1/2	218 311 12
	ZM-T	R2	218 311 13
	ZM-T	DN65	218 311 14
	ZM-T	DN80	218 311 15
	ZM-T	DN100	218 311 16
	ZM-T	DN125	218 311 17

### Brûleur mixte exécution ZM-R

Brûleur	Exéc.	Diamètre	Référence
WM-GL30/1-A	ZM-R	R1	218 315 11
	ZM-R	R1 1/2	218 315 12
	ZM-R	R2	218 315 13
	ZM-R	DN65	218 315 14
	ZM-R	DN80	218 315 15
	ZM-R	DN100	218 315 16
	ZM-R	DN125	218 315 17
WM-GL30/2-A	ZM-R	R1	218 316 11
	ZM-R	R1 1/2	218 316 12
	ZM-R	R2	218 316 13
	ZM-R	DN65	218 316 14
	ZM-R	DN80	218 316 15
	ZM-R	DN100	218 316 16
	ZM-R	DN125	218 316 17
WM-GL30/3-A	ZM-R	R1 1/2	218 317 12
	ZM-R	R2	218 317 13
	ZM-R	DN65	218 317 14
	ZM-R	DN80	218 317 15
	ZM-R	DN100	218 317 16
	ZM-R	DN125	218 317 17
	ZM-R	DN150	218 317 18

### Brûleur mixte

CE-PIN : CE-0085 BU 0360  
DIN CERTCO : 5G1044/10M

# Exécutions spéciales

## Brûleur fioul WM-L30 exécution T

Exécutions spéciales - Exécution T		WM-L30/1-A / T	WM-L30/2-A / T
Manomètre avec robinet		110 000 79	110 002 82
Vacuomètre avec robinet		110 005 69	110 017 00
Rallonge tête de combustion	150 mm	210 031 03	210 031 03
	300 mm	210 031 04	210 031 04
Flexibles 1300 mm au lieu de 1000 mm		sur demande	sur demande
Fonctionnement 2 allures avec délestage pour démarrage et coupure		210 030 31	210 030 31
Aspiration d'air extérieur avec pressostat LGW		sur demande	sur demande
Volucompteur	VZ 020	sur demande	sur demande
	VZ 020 avec émetteur BF	sur demande	sur demande
Liaison par prises ST 18/7 et ST 18/4		210 030 13	210 030 13
Vanne magnétique pour test pressostat d'air en ventilation permanente ou post-ventilation		250 030 21	250 030 21
Régulateur KS40 incorporé dans le brûleur (W-FM 50)		210 031 01	210 031 01
W-FM 100 (pour fonct. permanent) au lieu de W-FM 50	monté	210 030 32	210 030 32
	séparé	sur demande	sur demande
Module analogique avec régulateur de puissance pour W-FM 100		110 017 18	110 017 18
W-FM 200 au lieu de W-FM 50 avec module de puissance, convertisseur de signal analogique et module de régulation de vitesse ainsi que la possibilité de commutation du comptage combustible	monté	210 030 10	210 030 10
	séparé	sur demande	sur demande
Pressostat mini fioul DSA58 sur retour (Exéc. TRD 72h en liaison avec W-FM 100/200)		sur demande	sur demande
Cellule QRI au lieu de QRB (pour exécution TRD)		210 030 24	210 030 24
ABE (séparé) avec caractères chinois (W-FM 100/200)		110 018 53	110 018 53
Tension spéciale (sur demande uniquement)		sur demande	sur demande
Tension de commande 110 V		250 031 72	250 031 72

### Exécutions spécifiques selon pays sur demande

## Exécutions spéciales Brûleur fioul WM-L30 exécution R

Exécutions spéciales - Exécution R	WM-L30/1-A / R	WM-L30/2-A / R	WM-L30/3-A / R
Manomètre avec robinet à la pompe	110 002 82	110 002 82	110 002 82
Manomètre avec robinet sur retour	110 011 50	110 011 50	110 011 50
Vacuomètre avec robinet	sur demande	sur demande	sur demande
Rallonge tête de combustion	150 mm	210 031 05	210 031 06
	300 mm	210 031 07	210 031 08
Flexibles 1300 mm au lieu de 1000 mm	110 001 59	–	–
Aspiration d'air extérieur avec pressostat LGW	sur demande	sur demande	sur demande
Liaison par prises ST 18/7 et ST 18/4	250 030 22	250 030 22	250 030 22
Vanne magnétique pour test pressostat d'air en ventilation permanente ou post-ventilation	250 030 21	250 030 21	250 030 21
Régulateur KS40 incorporé dans le brûleur (W-FM 50)	210 031 02	210 031 02	210 031 02
W-FM 100 (pour fonct. permanent) au lieu de W-FM 50	monté	210 030 38	210 030 38
	séparé	sur demande	sur demande
Module analogique avec régulateur de puissance pour W-FM 100	110 017 18	110 017 18	110 017 18
W-FM 200 au lieu de W-FM 50 avec module de puissance, convertisseur de signal analogique et module de régulation de vitesse ainsi que la possibilité de commutation du comptage combustible	monté	210 030 39	210 030 39
	séparé	sur demande	sur demande
Pressostat mini fioul DSA58 sur retour (Exéc. TRD 72h en liaison avec W-FM 100/200)	sur demande	sur demande	sur demande
Cellule QRI au lieu de QRB (pour exécution TRD)	210 030 24	210 030 24	210 030 24
Régulateur de vitesse avec variateur monté sur le brûleur	210 030 97	–	–
Régulateur de vitesse pour variateur séparé (variateur en tant qu'accessoire) (W-FM 200 nécessaire)	210 030 98	210 030 98	210 031 00
ABE (séparé) avec caractères chinois (W-FM 100/200)	110 018 53	110 018 53	110 018 53
Tension spéciale (sur demande uniquement)	sur demande	sur demande	sur demande
Tension de commande 110 V	250 031 72	250 031 72	250 031 72

**Exécutions spécifiques selon pays sur demande**

# Exécutions spéciales

## Brûleur gaz WM-G30 exécution ZM

Exécutions spéciales - Exécution ZM		WM-G30/1-A	WM-G30/2-A	WM-G30/3-A
Rallonge tête de combustion	de 150 mm	250 031 83	250 031 83	250 031 85
	de 300 mm	250 031 84	250 031 84	250 031 86
Vanne magnétique pour test du pressostat d'air en ventilation permanente ou post-ventilation		250 030 21	250 030 21	250 030 21
Pressostat gaz max (W-MF à visser) R 3/4" à R 1 1/2"	GW 50 A6/1	250 031 40	250 031 40	250 031 40
	GW 150 A6/1	250 031 41	250 031 41	250 031 41
	GW 500 A6/1	250 031 42	250 031 42	250 031 42
Pressostat gaz max (DMV à visser) R 2"	GW 50 A6/1	150 017 52	150 017 52	150 017 52
	GW 150 A6/1	150 017 53	150 017 53	150 017 53
	GW 500 A6/1	150 017 54	150 017 54	150 017 54
Pressostat gaz max (DMV à brides)	GW 50 A6/1	150 017 49	150 017 49	150 017 49
	GW 150 A6/1	150 017 50	150 017 50	150 017 50
	GW 500 A6/1	150 017 51	150 017 51	150 017 51
Liaison par prises St 18/7 et 18/4 (W-FM 50/100/200)		250 030 22	250 030 22	250 030 22
Aspiration d'air extérieur avec pressostat LGW		sur demande	sur demande	sur demande
Régulateur KS40 incorporé dans le brûleur		250 032 08	250 032 08	250 032 08
W-FM 100 (pour fonct. permanent) au lieu de W-FM 50	monté	250 030 74	250 030 74	250 030 74
	séparé	sur demande	sur demande	sur demande
Module analogique de réglage puissance pour W-FM 100		110 017 18	110 017 18	110 017 18
W-FM 200 au lieu de W-FM 50 avec module de puissance, convertisseur de signal analogique et module de régulation de vitesse + possibilité de commutation du comptage combustible	monté	250 030 75	250 030 75	250 030 75
	séparé	sur demande	sur demande	sur demande
Régulateur de vitesse avec variateur monté sur le brûleur (W-FM 50 ou 200 nécessaire)		210 030 97	210 030 97	-
Régulateur de vitesse pour variateur séparé (variateur en tant qu'accessoire) (W-FM 200 nécessaire)		210 030 98	210 030 98	210 030 98
ABE (séparé) avec caractères chinois (W-FM 100/200)		110 018 53	110 018 53	110 018 53
Tension de commande 110 V		250 031 72	250 031 72	250 031 72

### Exécutions spécifiques selon pays sur demande

# Exécutions spéciales

## Brûleur mixte WM-GL30 exécution ZM-T

Exécutions spéciales - Exécution ZM-T		WM-GL30/1-A	WM-GL30/2-A
Rallonge tête de combustion	de 150 mm	250 031 87	250 031 87
	de 300 mm	250 031 88	250 031 88
Vanne magnétique pour test du pressostat d'air en ventilation permanente ou post-ventilation		250 030 21	250 030 21
Pressostat gaz max (W-MF à visser) R 3/4" à R 1 1/2"	GW 50 A6/1	250 031 40	250 031 40
	GW 150 A6/1	250 031 41	250 031 41
	GW 500 A6/1	250 031 42	250 031 42
Pressostat gaz max (DMV à visser) R 2"	GW 50 A6/1	150 017 52	150 017 52
	GW 150 A6/1	150 017 53	150 017 53
	GW 500 A6/1	150 017 54	150 017 54
Pressostat gaz max (DMV à brides)	GW 50 A6/1	150 017 49	150 017 49
	GW 150 A6/1	150 017 50	150 017 50
	GW 500 A6/1	150 017 51	150 017 51
Liaison par prises St 18/7 et ST 18/4 (W-FM 54)		250 031 99	250 031 99
Liaison par prises St 18/7 (W-FM 100/200)		250 032 01	250 032 01
Aspiration d'air extérieur avec pressostat LGW		sur demande	sur demande
Flexibles 1300 mm au lieu de 1000 mm		150 000 47	150 000 44
Volucompteur VZ20 monté		sur demande	sur demande
Volucompteur VZO20 avec émetteur BF et raccordement extérieur		sur demande	sur demande
W-FM 100 (pour fonct. permanent) au lieu de W-FM 54 avec module de puissance et convertisseur de signal analogique	monté	250 031 78	250 031 78
	séparé	sur demande	sur demande
Module analogique de réglage puissance pour W-FM 100		110 017 18	110 017 18
W-FM 200 au lieu de W-FM 54 avec module de puissance, convertisseur de signal analogique et module de régulation de vitesse + possibilité de commutation du comptage combustible	monté	250 031 77	250 031 77
	séparé	sur demande	sur demande
Pressostat min. fioul DSA58 sur retour (exéc. TRD 72h en liaison avec W-FM 100/200)		210 030 46	210 030 46
Régulateur de vitesse avec variateur monté sur le brûleur		210 030 97 <sup>1)</sup>	–
Régulateur de vitesse pour variateur séparé (variateur en tant qu'accessoire) (W-FM 200 nécessaire)		210 030 98 <sup>1)</sup>	210 030 98 <sup>1)</sup>
ABE (séparé) avec caractères chinois (W-FM 100/200)		110 018 53	110 018 53
Tension de commande 110 V (W-FM 100/200) (W-FM 54)		250 031 72	250 031 72
		sur demande	sur demande

### Exécutions spécifiques selon pays sur demande

<sup>1)</sup> Exéc. ZM-T avec variateur : En fonctionnement fioul, la vitesse de rotation moteur recommandée est de 100 %

# Exécutions spéciales

## Brûleur mixte WM-GL30 exécution ZM-R

Exécutions spéciales - Exécution ZM-R		WM-GL30/1-A	WM-GL30/2-A	WM-GL30/3-A
Rallonge tête de combustion	de 150 mm	250 031 89	250 031 89	250 031 91
	de 300 mm	250 031 90	250 031 90	250 031 92
Vanne magnétique pour test du pressostat d'air en ventilation permanente ou post-ventilation		250 030 21	250 030 21	250 030 21
Pressostat gaz max. (W-MF à visser) R 3/4" à R 1 1/2"	GW 50 A6/1	250 031 40	250 031 40	250 031 40
	GW 150 A6/1	250 031 41	250 031 41	250 031 41
	GW 500 A6/1	250 031 42	250 031 42	250 031 42
Pressostat gaz max. (DMV à visser) R 2"	GW 50 A6/1	150 017 52	150 017 52	150 017 52
	GW 150 A6/1	150 017 53	150 017 53	150 017 53
	GW 500 A6/1	150 017 54	150 017 54	150 017 54
Pressostat gaz max. (DMV à brides)	GW 50 A6/1	150 017 49	150 017 49	150 017 49
	GW 150 A6/1	150 017 50	150 017 50	150 017 50
	GW 500 A6/1	150 017 51	150 017 51	150 017 51
Liaison par prises ST 18/7 et ST 18/4 (W-FM 54/100/200)		250 030 22	250 030 22	250 030 22
Aspiration d'air extérieur avec pressostat LGW		sur demande	sur demande	sur demande
Flexibles 1300 mm au lieu de 1000 mm		sur demande	-	-
W-FM 100 (pour fonct. permanent) au lieu de W-FM 54	monté	250 031 76	250 031 76	250 031 76
	séparé	sur demande	sur demande	sur demande
Module analogique de réglage puissance pour W-FM 100		110 017 18	110 017 18	110 017 18
W-FM 200 au lieu de W-FM 54 avec module de puissance, convertisseur de signal analogique et module de régulation de vitesse + possibilité de commutation du comptage combustible	monté	250 031 77	250 031 77	250 031 77
	séparé	sur demande	sur demande	sur demande
Pressostat mini fioul DSA58 sur retour (exéc. TRD 72h en liaison avec W-FM 100/200)		sur demande	sur demande	sur demande
Régulateur de vitesse avec variateur monté sur le brûleur (W-FM 54 ou 200 nécessaire)		210 030 97 <sup>1)</sup>	-	-
Régulateur de vitesse pour variateur séparé (variateur en tant qu'accessoire) (W-FM 200 nécessaire)		210 030 98 <sup>1)</sup>	210 030 98 <sup>1)</sup>	210 031 00 <sup>1)</sup>
ABE (nécessaire) avec caractères chinois (W-FM 100/200)		110 018 53	110 018 53	110 018 53
Tension de commande 110 V (W-FM 100/200) (W-FM 54)		250 031 72	250 031 72	250 031 72
		sur demande	sur demande	sur demande

### Exécutions spécifiques selon pays sur demande

- <sup>1)</sup> Exéc. ZM-R avec variateur : Limite de fonct. à vitesse variable en fioul  
 - Fréquence mini 35 Hz  
 - Plage de régulation max. 1 : 3

# Caractéristiques techniques

## Brûleur fioul

Brûleur fioul exécution T		WM-L30/1-A	WM-L30/2-A
Moteur brûleur <sup>3)</sup>	Type Weishaupt	D132/120-2a/1	D132/120-2/1
Puissance nominale	kW	7,7	10
Intensité nominale	A	15	19
Fusible moteur (raccordement en $\Delta$ )	A minimal	25 A gl/T (externe)	35 A gl/T (externe)
Vitesse de rotation (50 Hz)	1/min	2900	2850
Manager de combustion	Type	W-FM 50	W-FM 50
Servomoteur air	Type	STE50	STE50
Classe NO <sub>x</sub> selon EN 267		2	2
Poids	kg	env. 145	env. 145
Pompe montée	Type	J7	TA2
Débit max.	l/h	392	525
Flexibles	DN/longueur	13/1000	20/1000

Brûleur fioul exécution R		WM-L30/1-A	WM-L30/2-A	WM-L30/3-A
Moteur brûleur <sup>3)</sup>	Type Weishaupt	D132/120-2a/1	D132/120-2/1	D132/170-2/1
Puissance nominale	kW	7,7	10	14,2
Intensité nominale	A	15	19	26,5
Fusible moteur (raccordement en $\Delta$ )	A minimal	25A gl/T (externe)	35A gl/T (externe)	50A gl/T (externe)
Vitesse de rotation (50 Hz)	1/min	2900	2850	2900
Manager de combustion	Type	W-FM 50	W-FM 50	W-FM 50
Servomoteur air/fioul	Type	STE50	STE50	STE50
Classe NO <sub>x</sub> selon EN 267		2	2	2
Poids	kg	env. 155	env. 155	env. 175
Pompe montée	Type	TA3	TA4	TA5
Débit max.	l/h	785	1050	1410
Flexibles	DN/longueur	20/1000	25/1300	25/1300

<sup>3)</sup> La protection moteur nécessaire peut être assurée par un disjoncteur moteur (dans l'armoire de commande), ou un relais thermique intégré (voir exécution spéciale).

$\Delta$  = Contacteur étoile/triangle

### Tensions et fréquences :

Les brûleurs sont prévus de série pour du courant alternatif triphasé (D) 400V, 3~, 50 Hz. Veuillez nous consulter pour d'autres tensions et fréquences.

### Caractéristiques moteur :

Classe d'isolation F, protection IP 54.

# Caractéristiques techniques

## Brûleurs gaz et mixtes

Brûleur gaz		WM-G30/1-A	WM-G30/2-A	WM-G30/3-A
Moteur brûleur <sup>3)</sup>	Type Weishaupt	D132/120-2a/1	D132/120-2/1	D132/170-2/1
Puissance nominale	kW	7,7	10	14,2
Intensité nominale	A	15	19	26,5
Fusible moteur (raccordement en $\Delta$ )	A minimal	25A gl/T (externe)	35A gl/T (externe)	50A gl/T (externe)
Vitesse de rotation (50 Hz)	1/min	2900	2850	2900
Manager de combustion	Type	W-FM 50	W-FM 50	W-FM 50
Servomoteur air/gaz	Type	STE50	STE50	STE50
Classe NO <sub>x</sub> selon EN 267 / EN 676		2	2	2
Poids (sans rampes gaz)	kg	env. 145	env. 145	env. 165

Brûleur mixte exécution ZM-T		WM-GL30/1-A	WM-GL30/2-A
Moteur brûleur <sup>3)</sup>	Type Weishaupt	D132/120-2a/1	D132/120-2/1
Puissance nominale	kW	7,7	10
Intensité nominale	A	15	19
Fusible moteur (raccordement en $\Delta$ )	A minimal	25 A gl/T (externe)	35 A gl/T (externe)
Vitesse de rotation (50 Hz)	1/min	2900	2850
Manager de combustion	Type	W-FM 54	W-FM 54
Servomoteur air/gaz	Type	STE50	STE50
Classe NO <sub>x</sub> selon EN 267 / EN 676		2	2
Poids (sans rampes gaz)	kg	env. 160	env. 160
Pompe montée	Type	J7	TA2
Débit max.	l/h	392	525
Flexibles	DN/longueur	13/1000	20/1000

Brûleur mixte exécution ZM-R		WM-GL30/1-A	WM-GL30/2-A	WM-GL30/3-A
Moteur brûleur <sup>3)</sup>	Type Weishaupt	D132/120-2a/1	D132/120-2/1	D132/170-2/1
Puissance nominale	kW	7,7	10	14,2
Intensité nominale	A	15	19	26,5
Fusible moteur (raccordement en $\Delta$ )	A minimal	25A gl/T (externe)	35A gl/T (externe)	50A gl/T (externe)
Vitesse de rotation (50 Hz)	1/min	2900	2850	2900
Manager de combustion	Type	W-FM 54	W-FM 54	W-FM 54
Servomoteur air/gaz/fioul	Type	STE50	STE50	STE50
Classe NO <sub>x</sub> selon EN 267 / EN 676		2	2	2
Poids (sans rampes gaz)	kg	env. 170	env. 170	env. 190
Pompe montée	Type	TA3	TA4	TA5
Débit max.	l/h	785	1050	1410
Flexibles	DN/longueur	20/1000	25/1300	25/1300

<sup>3)</sup> La protection moteur nécessaire peut être assurée par un disjoncteur moteur (dans l'armoire de commande), ou un relais thermique intégré (voir exécution spéciale).

$\Delta$  = Contacteur étoile/triangle

**Tensions et fréquences :**  
 Les brûleurs sont prévus de série pour du courant alternatif triphasé (D) 400V, 3~, 50 Hz. Veuillez nous consulter pour d'autres tensions et fréquences.

**Caractéristiques moteur :**  
 Classe d'isolation F, protection IP 54.

# Schémas de fonctionnement

## Schémas de fonctionnement gaz

### W-FM 50/100/200

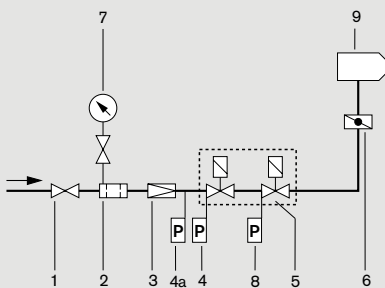

- 1 Robinet \*
- 2 Filtre gaz \*
- 3 Régulateur de pression (BP) ou (HP) \*
- 4 Pressostat gaz, min.
- 4a Pressostat gaz, max. (TRD) \*
- 5 Vanne magnétique double (DMV)
- 6 Clapet gaz
- 7 Manomètre avec robinet poussoir \*
- 8 Pressostat gaz (DK)
- 9 Brûleur

\* non inclus dans le prix du brûleur

### Montage des rampes

Sur les chaudières à porte pivotante, la rampe est montée du côté opposé à la charnière.

### Compensateur

Le montage est conseillé pour absorber toute contrainte sur la rampe gaz.

### Désaccouplement de la rampe gaz

Pour pivoter la porte de la chaudière, il est nécessaire de désaccoupler la rampe gaz. Ceci se fera de préférence au compensateur.

### W-FM 54

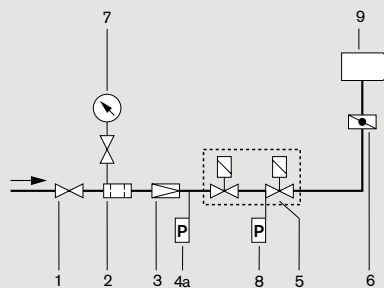

- 1 Robinet \*
- 2 Filtre gaz \*
- 3 Régulateur de pression (BP) ou (HP) \*
- 4a Pressostat gaz, max. \*
- 5 Vanne magnétique double (DMV)
- 6 Clapet gaz
- 7 Manomètre avec robinet poussoir \*
- 8 Pressostat gaz min/DK
- 9 Brûleur

### Support de rampe

Il est souhaitable de supporter la rampe des brûleurs. Sur demande, nous pouvons livrer les accessoires correspondants.

### Compteur gaz

Pour permettre le réglage des débits, un compteur gaz doit exister sur l'installation.

### Robinet à sécurité thermique (TAE) en option selon prescription

Intégré dans le robinet à bille en exécution à visser. Composant séparé en exécution à brides à monter devant le robinet.

## Schémas de fonct. fioul

### Exécution (ZM-)T

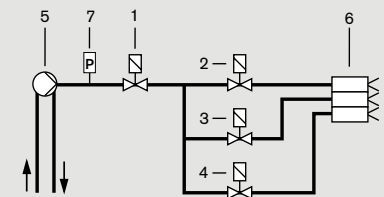

- 1 Vanne magnétique de sécurité
- 2 Vanne magnétique allure 1
- 3 Vanne magnétique allure 2
- 4 Vanne magnétique allure 3
- 5 Pompe fioul incorporée au brûleur
- 6 Ligne de gicleur avec 3 gicleurs
- 7 Pressostat sur départ (en option)

### Exécution (ZM-)R

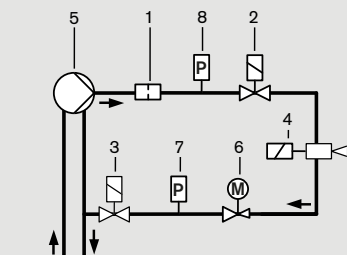

- 1 Filtre
- 2 Vanne magnétique sur départ fermée hors tension
- 3 Vanne magnétique sur retour fermée hors tension
- 4 Ligne de gicleur avec gicleur à retour
- 5 Pompe fioul incorporée au brûleur
- 6 Régulateur fioul
- 7 Pressostat sur retour
- 8 Pressostat sur départ (en option)

# Dimensions

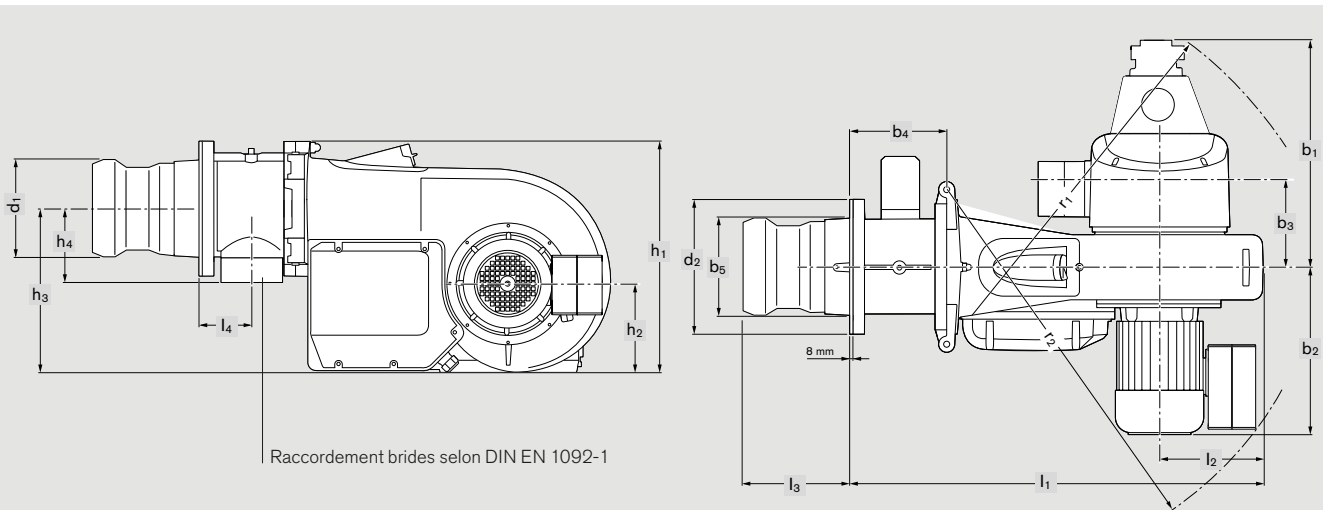

## Perçage de la plaque de façade

WM 30/1 et WM 30/2

WM 30/3

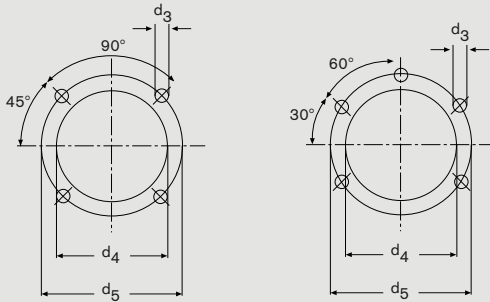

## Préparation du générateur

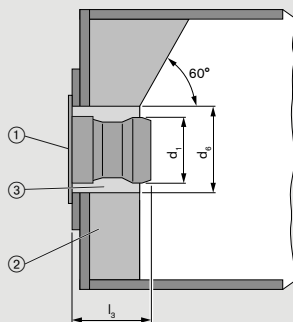

- ① Joint de bride
- ② Ouvreau
- ③ lame d'air

L'ouvreau ② ne doit pas avoir une épaisseur dépassant la longueur du tube de combustion. Il peut être réalisé de façon conique (avec un angle mini de 60°).

Brûleur	Cotes en mm															
	l <sub>1</sub>	l <sub>2</sub>	l <sub>3</sub>	l <sub>4</sub>	b <sub>1</sub>	b <sub>2</sub>	b <sub>3</sub>	b <sub>4</sub>	b <sub>5</sub>	h <sub>1</sub>	h <sub>2</sub>	h <sub>3</sub>	h <sub>4</sub>	r <sub>1</sub>	r <sub>2</sub>	
WM-L30/1-A T	941	319	301 – 326	–	481	469	261	43	301	687	248	497	–	992	1087	
WM-L30/2-A T	941	319	301 – 326	–	480	469	261	43	301	687	248	497	–	992	1087	
WM-L30/1-A R	941	319	301 – 326	–	484	469	261	43	301	687	248	497	–	992	1087	
WM-L30/2-A R	941	319	301 – 326	–	488	469	261	43	301	687	248	497	–	992	1087	
WM-L30/3-A R	956	319	285 – 325	–	494	507	261	58	301	722	248	497	–	992	1136	
WM-G30/1 ZM	1146	319	349 – 374	128	398	469	261	248	301	687	248	497	212	992	1087	
WM-G30/2 ZM	1146	319	349 – 374	128	398	469	261	248	301	687	248	497	212	992	1087	
WM-G30/3 ZM	1166	319	349 – 389	148	398	507	261	268	348	722	248	497	232	992	1136	
WM-GL30/1 ZM-T	1146	319	349 – 374	128	612	469	261	248	301	687	248	497	212	1038	1087	
WM-GL30/2 ZM-T	1146	319	349 – 374	128	610	469	261	248	301	687	248	497	212	1048	1087	
WM-GL30/1 ZM-R	1146	319	349 – 374	128	615	469	261	248	301	687	248	497	212	1052	1087	
WM-GL30/2 ZM-R	1146	319	349 – 374	128	619	469	261	248	301	687	248	497	212	1055	1087	
WM-GL30/3 ZM-R	1166	319	349 – 389	148	625	507	261	268	348	722	248	497	232	1059	1136	

Brûleur	Cotes en mm						Diam. nom. clapet gaz
	d <sub>1</sub>	d <sub>2</sub>	d <sub>3</sub>	d <sub>4</sub>	d <sub>5</sub>	d <sub>6</sub>	
WM-L30/1-A T	290	380	M12	305	330	360	–
WM-L30/2-A T	300	380	M12	305	330	360	–
WM-L30/1-A R	290	380	M12	305	330	360	–
WM-L30/2-A R	300	380	M12	305	330	360	–
WM-L30/3-A R	367	450	M12	375	400	420	–
WM-G30/1 ZM	290	380	M12	305	330	360	DN 80
WM-G30/2 ZM	300	380	M12	305	330	360	DN 80
WM-G30/3 ZM	367	450	M12	375	400	420	DN 80
WM-GL30/1 ZM-T	290	380	M12	305	330	360	DN 80
WM-GL30/2 ZM-T	300	380	M12	305	330	360	DN 80
WM-GL30/1 ZM-R	290	380	M12	305	330	360	DN 80
WM-GL30/2 ZM-R	300	380	M12	305	330	360	DN 80
WM-GL30/3 ZM-R	367	450	M12	375	400	420	DN 80

Ces cotes sont données à titre indicatif.  
Tous droits de modification réservés.

## Disponibilité et proximité

### Un vaste réseau de vente et de service après-vente

Les produits Weishaupt sont distribués par des professionnels du chauffage, véritables partenaires de la marque. Weishaupt leur met à disposition un vaste réseau de distribution et de service après-vente.

Weishaupt est présent aux côtés des professionnels du chauffage, dans leur intérêt et celui de leurs clients.

Le service après-vente Weishaupt se tient à disposition des clients pour répondre à toutes les questions sur les brûleurs, chaudières, systèmes solaires, pompes à chaleur ou tout autre produit de la gamme Weishaupt.

### Bruxelles

Tél. 02/343.09.00  
Fax. 02/343.95.14

### Anvers

Tél. 03/355.15.80  
Fax. 03/354.23.20

### Liège

Tél. 04/264.65.06  
Fax. 04/264.63.77

### G.D. Luxembourg

Tél. 00352/31.08.51  
Fax. 00352/31.88.81

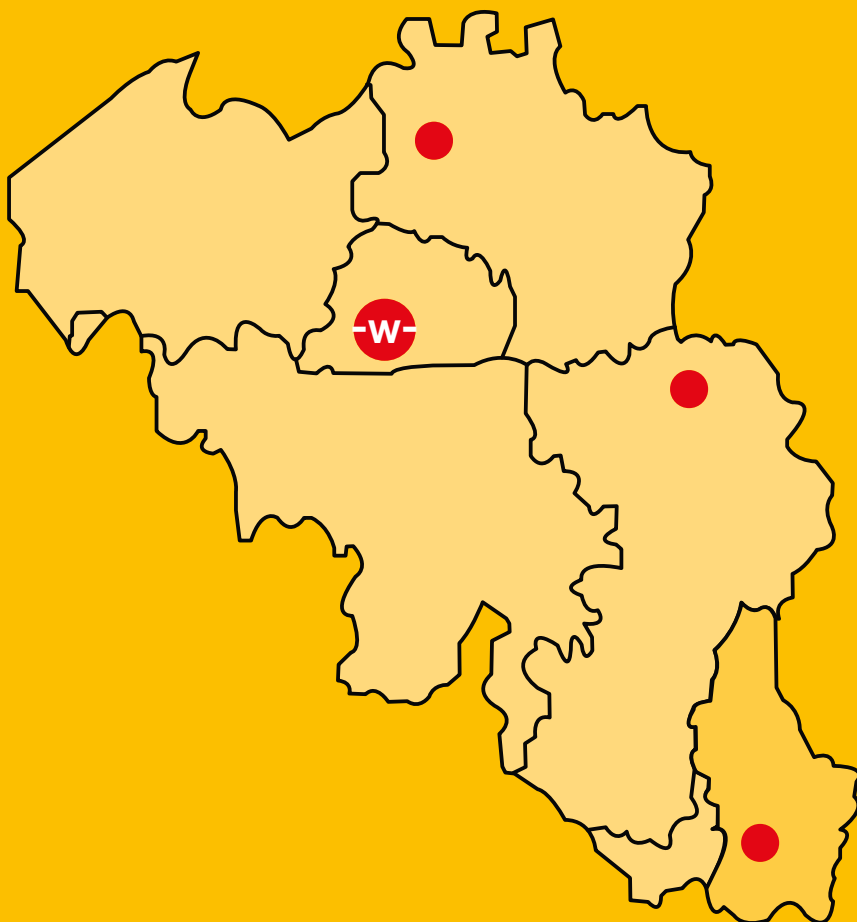

 Siège

 Agences