

**Brûleurs gaz Weishaupt
Grandeurs 30 à 70
Exécutions LN/1LN (LowNO_x)**

–weishaupt–

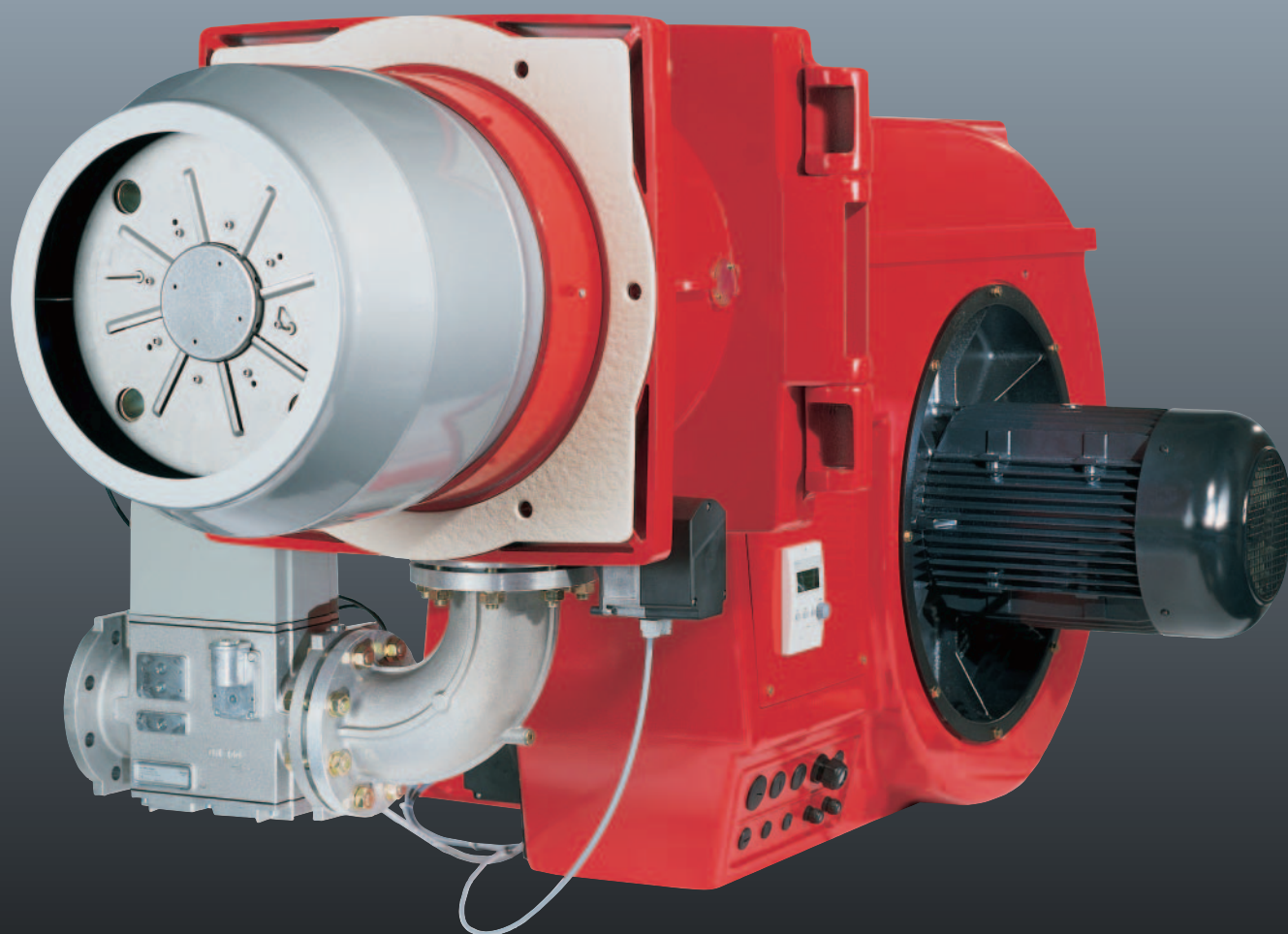

Descriptif

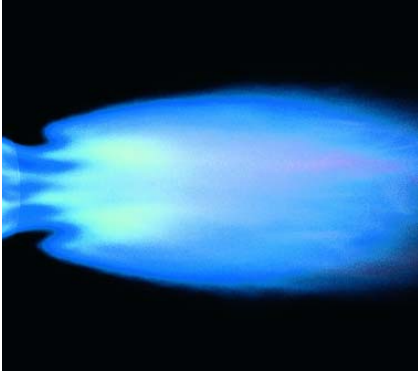

Flamme LowNO_x caractéristique

Régulation

Le mode de régulation est variable selon les combustibles et la grandeur du brûleur :

- **progressive**

Dans ce mode de régulation, le passage entre les petits et grands débits s'effectue progressivement en fonction de la demande de chaleur. Il n'y a pas de variation importante instantanée du débit de combustible.

- **modulante**

Dans ce mode de régulation, le brûleur fonctionne sur tous les points entre les petits et grands débits en fonction de la demande de chaleur.

Démarrage en débit réduit

Le brûleur démarre en débit d'allumage réglé par le clapet gaz (LN) ou par une ligne d'allumage séparée (1LN). Le débit gaz brûlé dans le foyer est faible. Après une temporisation, le brûleur fonctionne en petit débit.

Arrêt en petit débit

L'arrêt du brûleur par la régulation s'effectue toujours en petit débit pour éviter les coups de bélier dans le réseau.

Rampe gaz

La norme EN 676 impose l'équipement avec deux vannes magnétiques. Les brûleurs Weishaupt gaz et mixtes sont équipés de série avec deux vannes magnétiques de classe A (vanne double DMV).

Le manager de combustion W-FM100 comprend un contrôle automatique d'étanchéité de série. Le pressostat gaz nécessaire fait partie de la fourniture. Les accessoires de rampe comme par ex. filtre, robinet, régulateur de pression gaz figurent dans la liste d'accessoires.

Les brûleurs Weishaupt grandeurs 30 à 70 ont été spécialement développés pour des applications industrielles. Ces brûleurs monoblocs se distinguent par une excellente performance et un grand nombre de détails intéressants :

- Les exigences les plus strictes sur l'environnement sont respectées
- Large plage de puissance et d'utilisation
- Caractéristiques turbine stables et combustion parfaite
- Fonctionnement silencieux
- Carcasse du brûleur pivotable sur bride à charnières
- Simplicité du montage, de la mise en œuvre et de l'entretien
- Fermeture automatique du volet d'air à l'arrêt

Pilotage digital

Grâce au manager de combustion W-FM100 ou W-FM200, le pilotage du brûleur est simple et sûr.

Toutes les fonctions essentielles comme la régulation air, combustible ou le contrôle de flamme sont pilotés avec la précision digitale. Le but est d'obtenir la performance maximum en terme de rendement avec le minimum d'émissions. La technique digitale permet, en toute simplicité, d'obtenir cette optimisation avec une mise en œuvre et une maintenance faciles.

Par exemple, une armoire électrique séparée pour la commande du brûleur n'est plus nécessaire. De plus, le pilotage, le diagnostic à distance sont possibles ainsi que la transmission de données à un système de gestion centralisée. Ceci augmente la sécurité et le confort d'utilisation.

Utilisation

Les brûleurs sont adaptés à l'équipement de chaudières eau chaude, vapeur, générateurs d'air chaud et pour des process techniques. Leur capacité à vaincre des pressions foyer importantes permet leur utilisation sur tous les générateurs modernes.

Combustibles

Les brûleurs ont été certifiés selon fiche technique DVGW G260/I :

Exécution LN : Gaz naturels E et LL.

Exécution 1 LN : Gaz naturels E + LL et gaz de pétrole liquéfié B/P

Lieux d'installation

Les brûleurs sont prévus, dans leur exécution standard, pour fonctionner dans des locaux fermés avec des températures de -15°C à $+40^{\circ}\text{C}$ avec un taux d'humidité maxi de 80%.

Conformité

Les brûleurs, contrôlés par un organisme indépendant, sont conformes aux normes européennes suivantes :

- EN 676
- Règle sur les machines 98/37/CE
- Compatibilité électromagnétique EMV 89/336/CEE
- Règle basse tension 73/23/CEE
- Règle des appareils à gaz 90/396/CEE
- Règle sur les appareils en pression 97/23/CE

Service parfait

Weishaupt offre un réseau mondial de service avant et après vente. Le SAV est disponible, la plupart du temps 24h/24h, pour l'ensemble de nos clients. Des installations exemplaires permettent d'assurer une formation permanente à l'ensemble de notre équipe technique.

Types d'exécutions

Manager de combustion digital (W-FM100)	Came électronique avec régulation O ₂	Came mécanique
Manager de combustion digital (W-FM100) avec régulation de puissance	Came électronique avec variation de vitesse	
Manager de combustion digital (W-FM100) avec régulation de puissance et variation de vitesse	Came électronique avec régulation O ₂ et variation de vitesse	
Manager de combustion digital (W-FM200) avec régulation O ₂ et variation de vitesse		

Exécution de série
 Exécution spéciale

Régulation de puissance

Progressif (ZM)

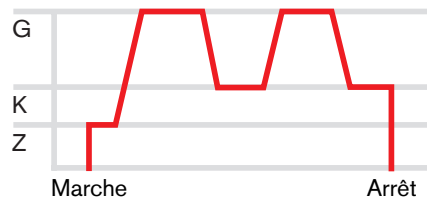

Modulant (ZM)

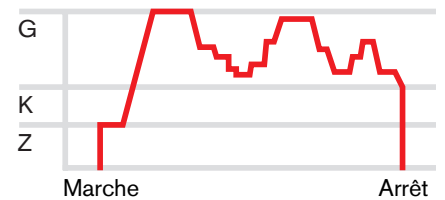

G = grand débit
 K = petit débit
 Z = débit d'allumage

Définition des désignations

G 40/1 – B, exéc. ZM-1LN

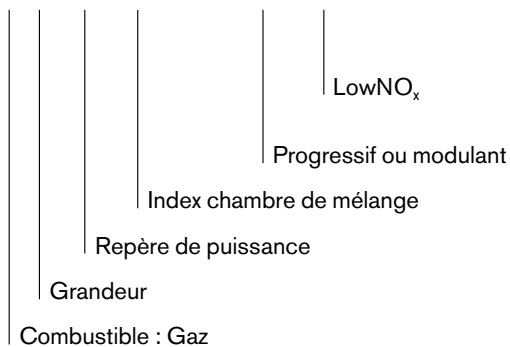

Avantages du management digital



Module de commande et d'affichage

Le management digital signifie : combustion optimisée, exactitude des réglages dans le temps et simplicité.

Les brûleurs Weishaupt sont équipés d'une came électronique et d'un manager digital de combustion car les techniques modernes de combustion exigent une grande précision et une grande stabilité dans les réglages. C'est ainsi que la combustion reste optimisée sur une très longue durée. Sur option les brûleurs peuvent également être équipés avec :

- régulation O_2
- régulation de vitesse

Utilisation facilitée par des textes en clair

Le réglage des brûleurs s'effectue avec un module comportant un affichage avec des textes en clair. Il est raccordé au manager avec un Bus sécurisé et peut être déporté jusqu'à 100 m du brûleur.

Communication souple

L'interface incorporé permet d'échanger des informations et de donner des consignes à distance par une gestion centralisée. Un modem peut être raccordé par une liaison téléphonique permettant de piloter (par ex. commutation gaz/fioul, valeurs de consigne), de contrôler et de diagnostiquer à distance.

Communication Bus avec d'autres systèmes

Pour le cas où les données du brûleur sont traitées par automate programmable, le système E-Gate Weishaupt permet de transformer le signal eBus en signal normé Profibus-DP.

Intégration dans une gestion centralisée

Weishaupt propose le logiciel ProGraf NT pour le niveau de commande, logiciel souple adaptable à toutes les configurations.

Avantage prix pour la nouvelle technique

La nouvelle technique offre en plus des avantages sur le prix :

- La commande du brûleur est réalisée par le manager. Il suffit d'ajouter des fusibles et un contacteur à la puissance moteur.
- Moins d'installation, moins de risque d'erreur. Le brûleur est totalement câblé et contrôlé en usine.
- Pas de plus-value pour le contrôle automatique d'étanchéité.
- Sur option, le manager W-FM100 peut être complété avec un module régulation de puissance et une régulation de vitesse. Aucun appareil annexe n'est nécessaire. Le régulateur de puissance et la régulation de vitesse sont intégrés de série dans le W-FM200.
- La mise en service et l'entretien sont plus rapides. Les réglages de base du brûleur sont déjà paramétrés en usine. Il suffit d'adapter les paramètres spécifiques de l'installation.
- Pour la régulation O_2 , il suffit de rajouter une sonde O_2 et le module de commande en liaison avec le manager W-FM200.

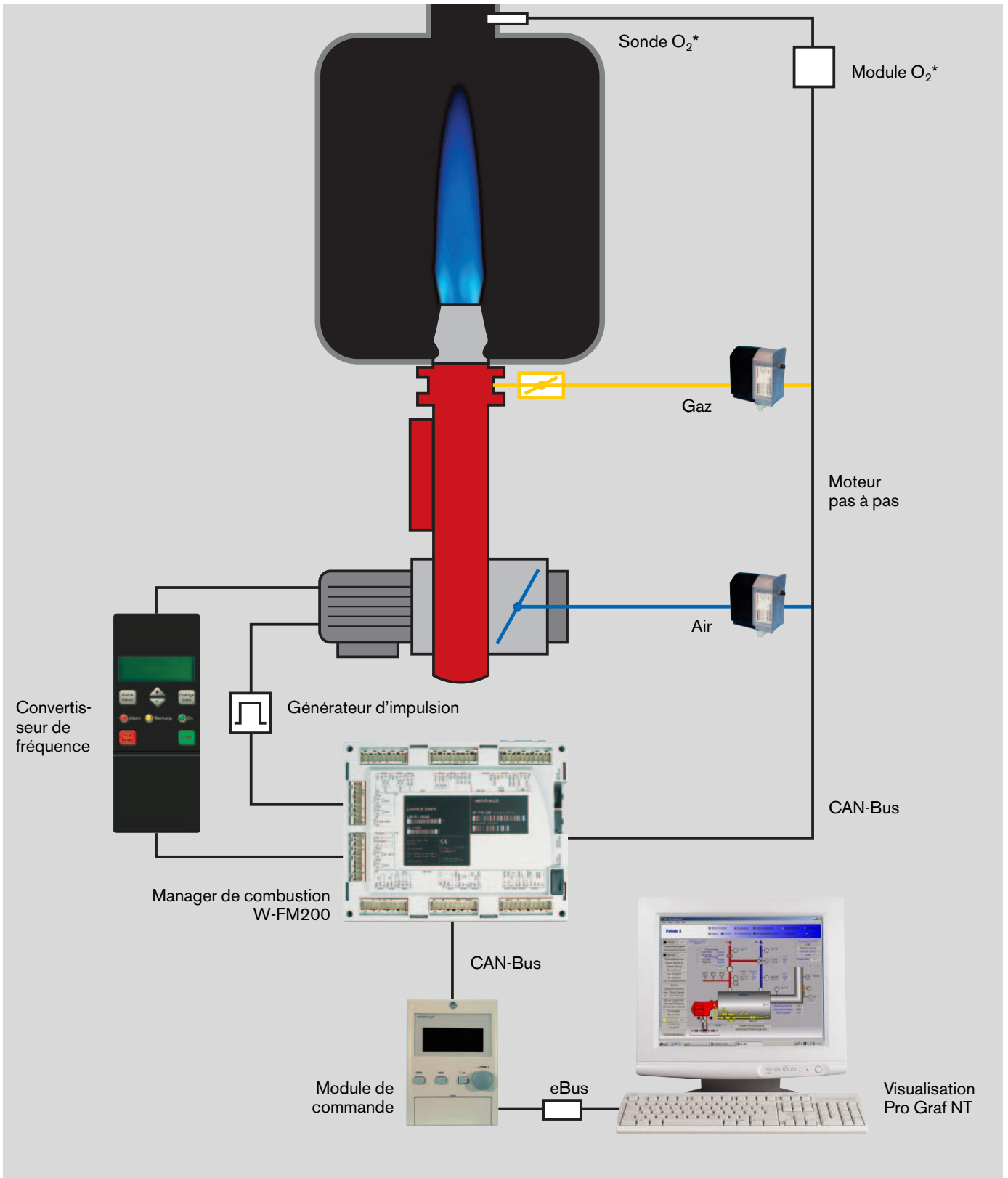

Exemple d'une régulation O₂ et variation de vitesse avec W-FM200

Comparatif exécutions LN et 1LN

Caractéristiques des exécutions LN et 1LN

Exécution LN

La série de brûleurs LN, en service depuis de nombreuses années, a donné de très bons résultats. L'utilisation exclusive des gaz naturels (E et LL) permet d'utiliser une construction simple. De ce fait il n'est pas nécessaire d'utiliser une ligne d'allumage séparée.

- pas de ligne d'allumage gaz
- testé pour gaz naturels E et LL
- plage de puissance jusqu'à 8500 kW

Exécution 1LN

La demande d'exécution LowNO_x pour des brûleurs mixtes fonctionnant au gaz à conduit à de nombreux principes de chambre de mélange.

Du fait de la répartition de l'air modifié dans les chambres de combustion comme des brûleurs LN, il est nécessaire d'installer une ligne d'allumage séparée. Les puissances sont supérieures de 10 à 15% par rapport aux plages de l'exécution LN. Ces brûleurs sont également testés et contrôlés pour des G.P.L.

- nécessité d'une ligne d'allumage séparée
- testé pour gaz naturels E et LL et G.P.L
- plage de puissance jusqu'à 10000 kW

Plage de puissance 1LN par rapport à LN

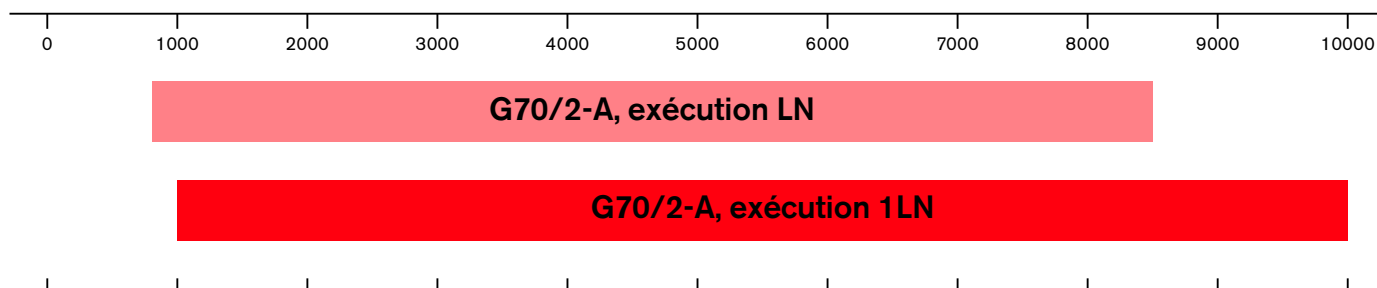

Valeurs d'émissions avec exécutions LN et 1LN

[mg/kWh] Exemple pour fonctionnement au gaz naturel

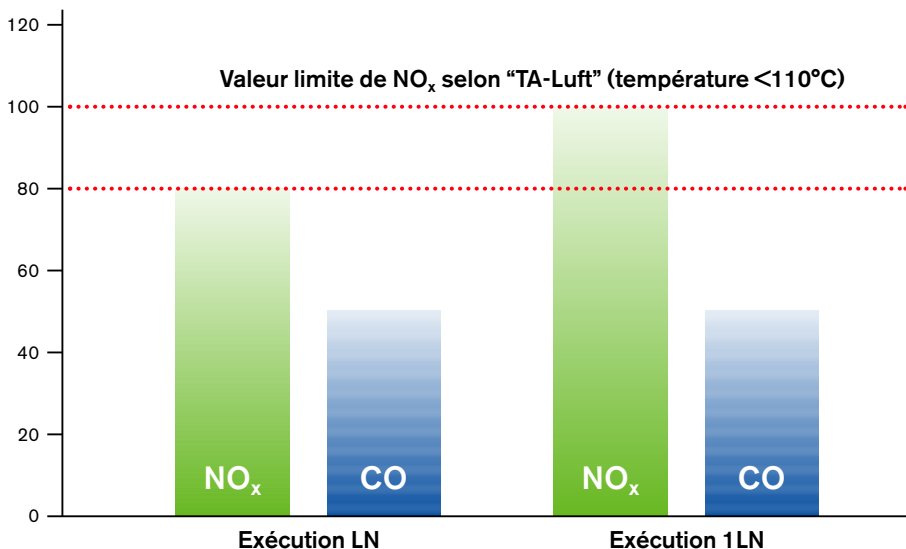

Remarques

Les émissions sont influencées par le volume, la géométrie des foyers et la technologie chaudière (3 parcours ou foyer borgne).

Les garanties de performances dépendent des conditions de mesure, des tolérances, des conditions de température, de pression, d'humidité, etc...

-weishaupt-

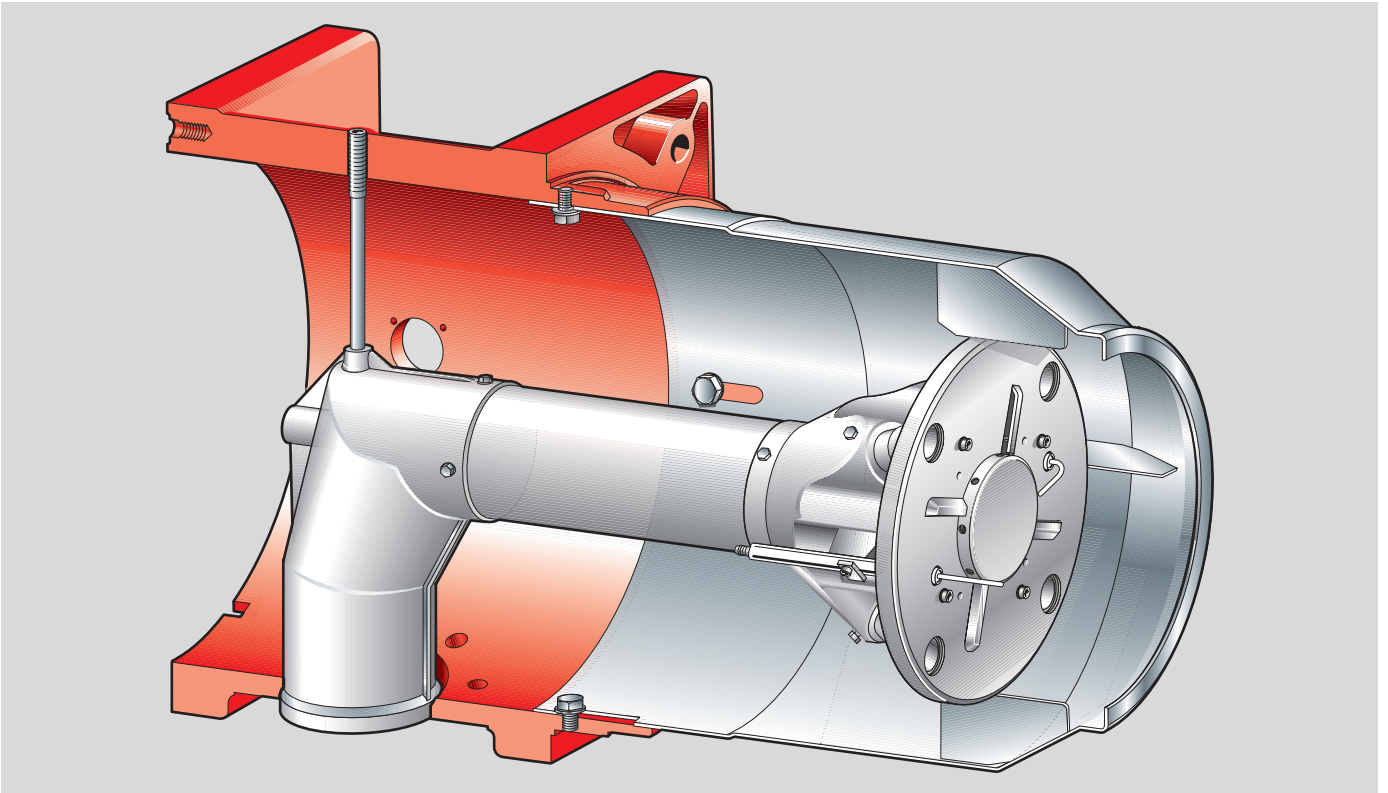

Chambre de mélange exécution LN

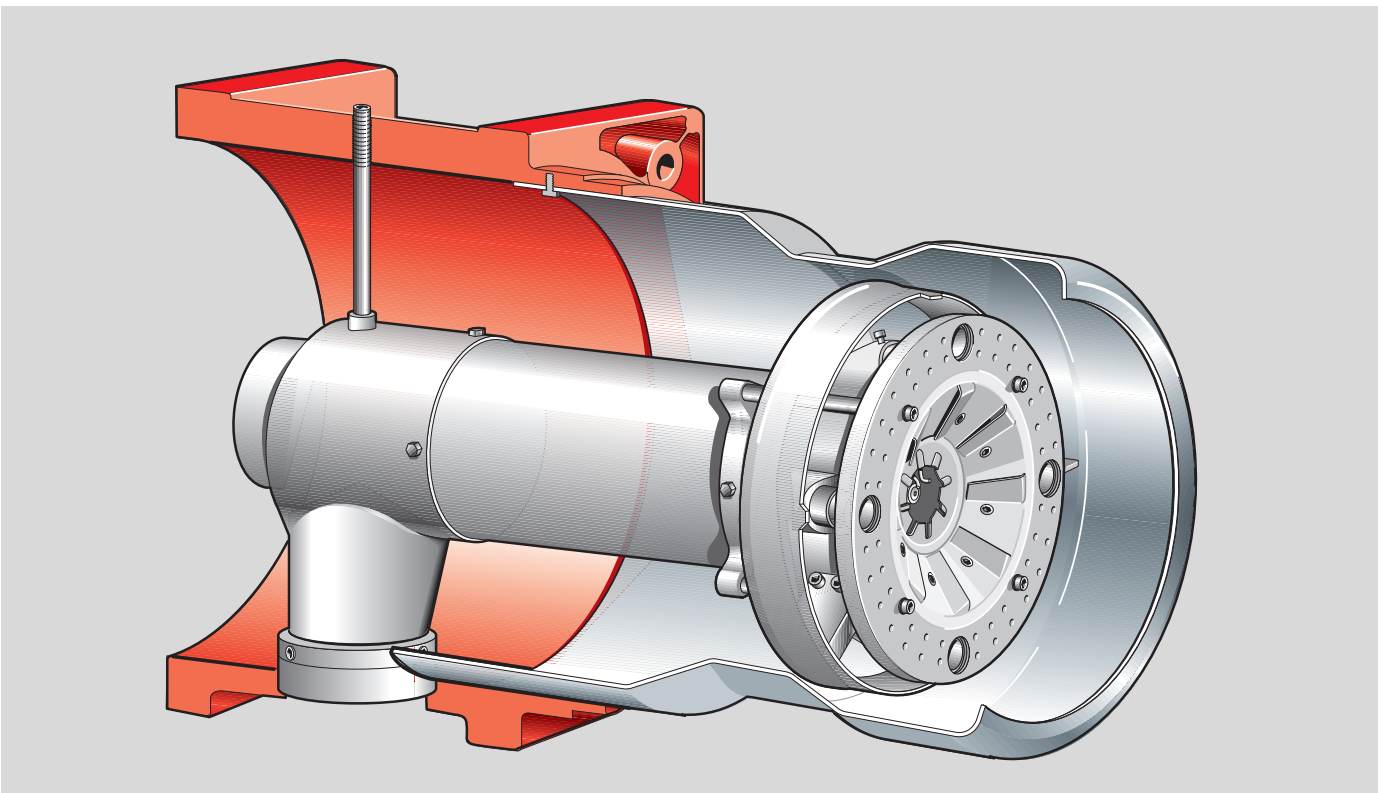

Chambre de mélange exécution 1LN

Exécution LN



Brûleur gaz G70/2-A, exécution ZM-LN

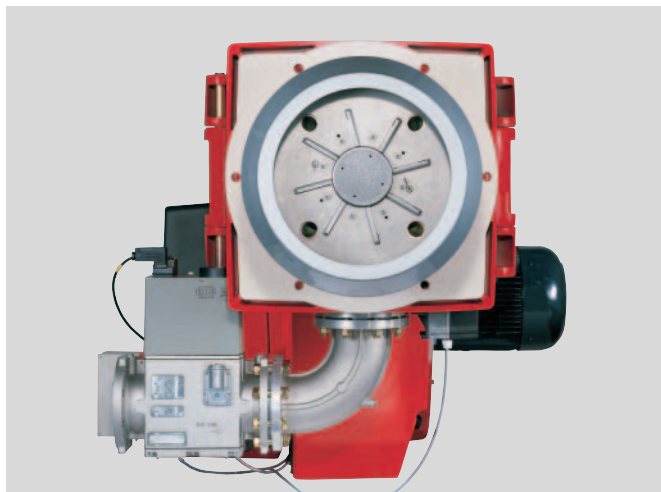

Brûleur avec rampe complète montée et raccordée électriquement par fiches

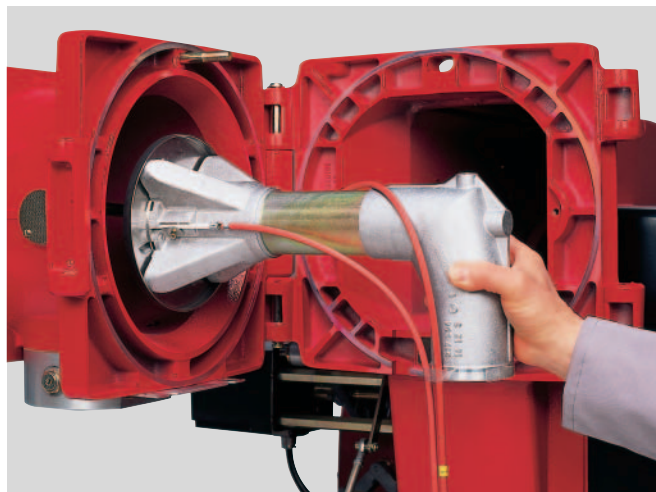

Service aisé grâce à la bride à charnière

Choix du brûleur

Brûleurs gaz types G30 et G40, exécution LN

- weishaupt -

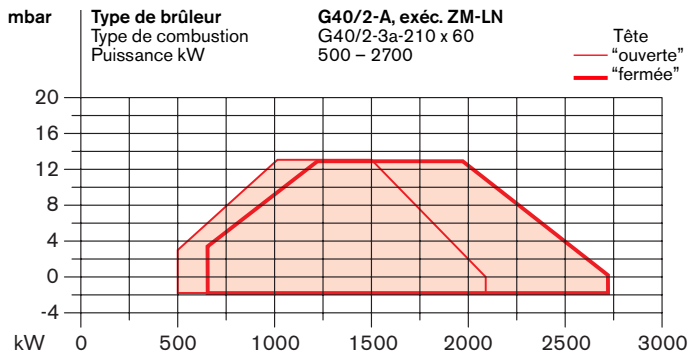
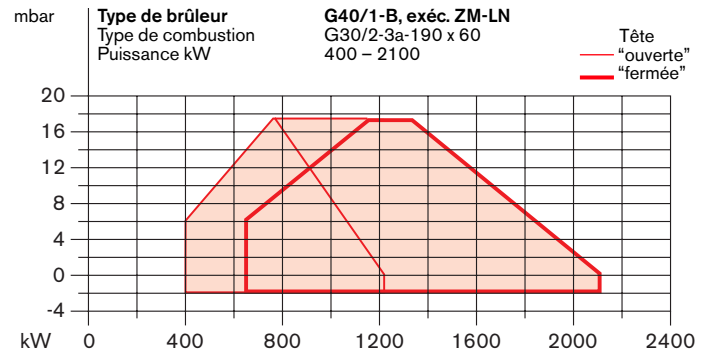
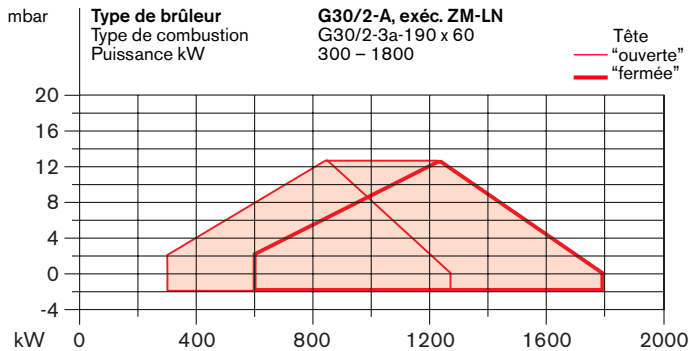

Type de brûleur	Exéc.	N° d'agrément	Rampes DN/R	N° réf.
G30/2-A	ZM-LN	CE-0085AP 0528	R 11/2"	217 305 13
			R 2"	217 305 15
			DN 40	217 305 22
			DN 50	217 305 32
			DN 65	217 305 42
			DN 80	217 305 52
			DN 100	217 305 62
DN 125	217 305 72			
G40/1-B	ZM-LN	CE-0085AQ 0720	R 11/2"	217 404 13
			R 2"	217 404 15
			DN 40	217 404 22
			DN 50	217 404 32
			DN 65	217 404 42
			DN 80	217 404 52
			DN 100	217 404 62
DN 125	217 404 72			
G40/2-A	ZM-LN	CE-0085AQ 0720	R 11/2"	217 405 18
			R 2"	217 405 19
			DN 40	217 405 23
			DN 50	217 405 33
			DN 65	217 405 43
			DN 80	217 405 53
			DN 100	217 405 63
DN 125	217 405 73			

Les valeurs indiquées sont des valeurs limites obtenues sur tube foyer idéal selon EN 676.

Les puissances des grandeurs 30 à 50/2 sont données à 20°C et à 500 m d'altitude.

Tensions et fréquences :

Les brûleurs sont prévus de série pour du courant alternatif triphasé (D) 400V, 3~, 50 Hz. Veuillez nous consulter pour d'autres tensions et fréquences (sans supplément de prix).

Caractéristiques moteur :

Classe d'isolation F, protection IP 54.

Choix du brûleur

Brûleurs gaz type G50, exécution LN

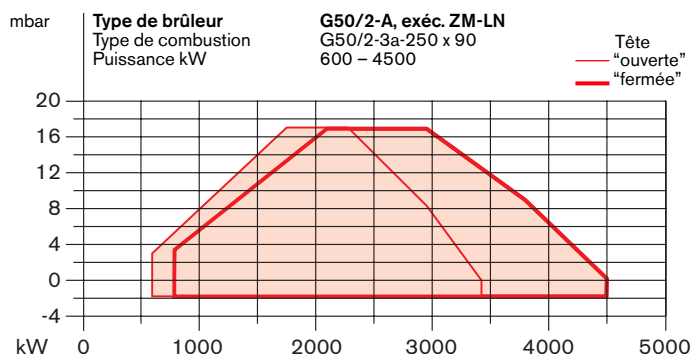
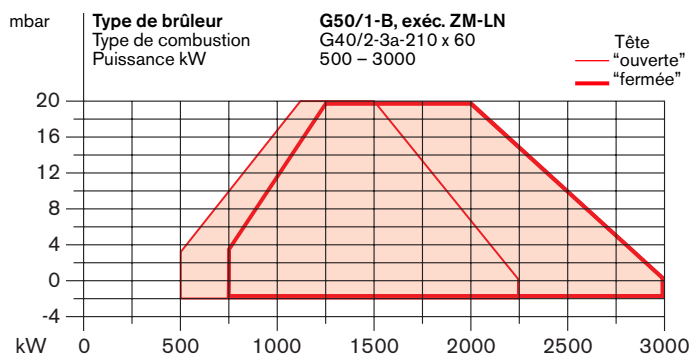

Type de brûleur	Exéc.	N° d'agrément	Rampes DN/R	N° réf.			
G50/1-B	ZM-LN	CE-0085AQ 0721	R 1 1/2"	217 504 18			
			R 2"	217 504 19			
			DN 40	217 504 23			
			DN 50	217 504 33			
			DN 65	217 504 43			
			DN 80	217 504 53			
			DN 100	217 504 63			
			DN 125	217 504 73			
			G50/2-A	ZM-LN	CE-0085AQ 0721	R 1 1/2"	217 505 18
						R 2"	217 505 19
DN 40	217 505 23						
DN 50	217 505 33						
DN 65	217 505 43						
DN 80	217 505 53						
DN 100	217 505 63						
DN 125	217 505 73						
DN 150*	217 505 83						

Les valeurs indiquées sont des valeurs limites obtenues sur tube foyer idéal selon EN 676.

Les puissances des grandeurs 30 à 50/2 sont données à 20°C et à 500 m d'altitude selon EN 676.

Tensions et fréquences :

Les brûleurs sont prévus de série pour du courant alternatif triphasé (D) 400V, 3~, 50 Hz. Veuillez nous consulter pour d'autres tensions et fréquences (sans supplément de prix).

Caractéristiques moteur :

Classe d'isolation F, protection IP 54.

* pour exécution DN 150 avec deux vannes magnétiques simples

Choix du brûleur

Brûleurs gaz types G60 et G70, exécution LN

– weishaupt –

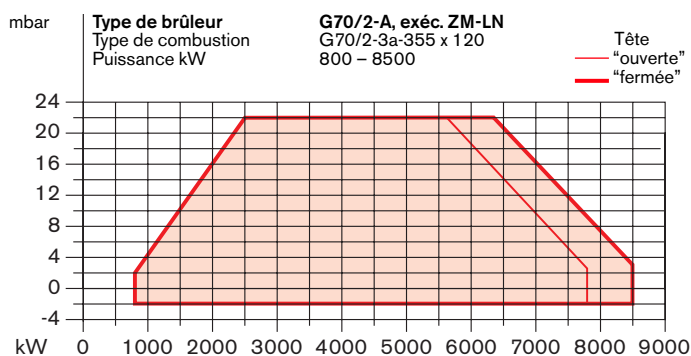
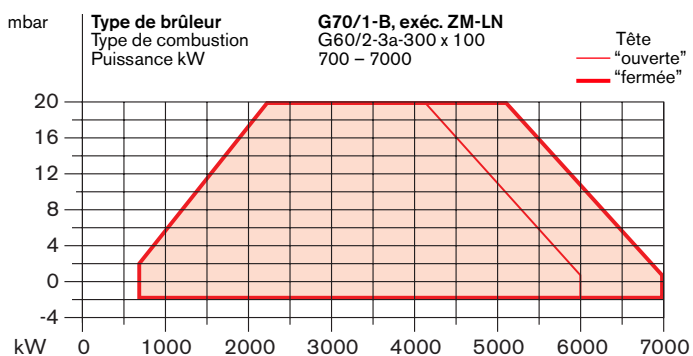
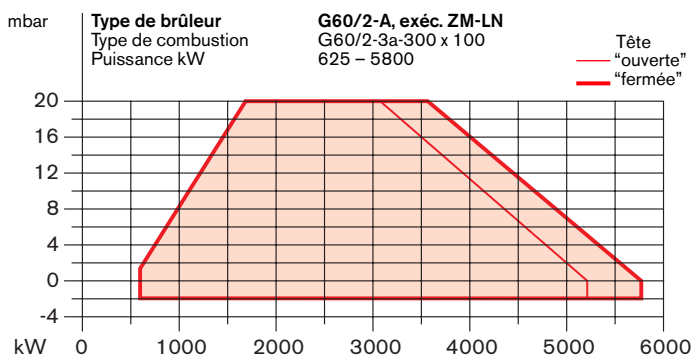

Type de brûleur	Exéc.	N° d'agrément	Rampes DN/R	N° réf.
G60/2-A	ZM-LN	CE-0085AQ 0722	DN 50	217 605 33
			DN 65	217 605 43
			DN 80	217 605 53
			DN 100	217 605 63
			DN 125	217 605 73
DN 150*	217 605 83			
G70/1-B	ZM-LN	CE-0085AQ 0723	DN 65	217 704 43
			DN 80	217 704 53
			DN 100	217 704 63
			DN 125	217 704 73
			DN 150*	217 704 83
G70/2-A	ZM-LN	CE-0085AQ 0723	DN 65	217 705 43
			DN 80	217 705 53
			DN 100	217 705 63
			DN 125	217 705 73
			DN 150*	217 705 83

Les valeurs indiquées sont des valeurs limites obtenues sur tube foyer idéal selon EN 676.

Les puissances des grandeurs 60 à 70 sont données pour une altitude de 0 m.

Pour toute altitude, prévoir une réduction d'env. 1% par 100 m.

Tensions et fréquences :

Les brûleurs sont prévus de série pour du courant alternatif triphasé (D) 400V, 3~, 50 Hz. Veuillez nous consulter pour d'autres tensions et fréquences (sans supplément de prix).

Caractéristiques moteur :

Classe d'isolation F, protection IP 54.

* pour exécution DN 150 avec deux vannes magnétiques simples

Choix du diamètre nominal des rampes avec deux vannes magnétiques – Exécution LN

Type G30/2-A, exécution LN

Puis- sance [kW]	Alimentation basse pression (pression en mbar au robinet, $p_{e,max} = 300$ mbar)	Alimentation haute pression (pression en mbar à la vanne magnétique)
	Diamètre nominal des rampes 40* 50* 65 80 100 125	Diamètre nominal des rampes 40* 50* 65 80 100 125
	Diamètre du clapet gaz	Diamètre du clapet gaz
	40 50 50 50 50 50	40 50 50 50 50 50

Gaz naturel E, PCI = 37,26 MJ/m³ (10,35 kWh/m³), d = 0,606		
1000	52 34 24 20 19 18	27 24 19 16 16 15
1200	74 47 33 27 25 24	39 34 26 23 22 21
1300	84 52 36 29 27 26	43 37 28 25 23 23
1400	94 57 38 31 28 27	47 41 30 26 24 23
1500	105 63 41 32 29 27	52 44 32 27 25 24
1600	116 69 44 34 30 28	56 48 34 28 26 25
1700	129 75 47 36 31 29	61 52 36 30 27 26
1800	142 81 50 38 33 30	66 56 38 31 28 27

Gaz naturel LL, PCI = 31,79 MJ/m³ (8,83 kWh/m³), d = 0,641		
1000	73 46 32 27 24 23	38 33 26 22 21 21
1200	102 63 43 35 32 30	53 46 35 30 28 27
1300	116 71 47 37 34 32	59 50 37 32 30 29
1400	131 78 50 39 35 33	64 55 40 33 31 30
1500	147 86 54 42 37 34	71 60 42 35 32 31
1600	163 94 58 44 38 36	77 65 45 37 34 32
1700	181 103 62 46 40 37	84 70 48 39 35 33
1800	200 112 66 49 41 38	91 76 51 40 36 35

Type G40/2-A, exécution LN

Puis- sance [kW]	Alimentation basse pression (pression en mbar au robinet, $p_{e,max} = 300$ mbar)	Alimentation haute pression (pression en mbar à la vanne magnétique)
	Diamètre nominal des rampes 40* 50* 65 80 100 125	Diamètre nominal des rampes 40* 50* 65 80 100 125
	Diamètre du clapet gaz	Diamètre du clapet gaz
	40 50 65 65 65 65	40 50 65 65 65 65

Gaz naturel E, PCI = 37,26 MJ/m³ (10,35 kWh/m³), d = 0,606		
1600	112 65 38 29 25 23	52 44 29 23 21 20
1800	142 81 48 36 31 29	66 56 37 29 27 26
2000	170 95 54 39 33 30	77 64 41 32 28 27
2200	201 111 61 43 35 32	89 73 45 34 30 28
2400	235 127 68 46 37 34	102 83 49 37 32 30
2600	271 145 75 50 40 35	116 94 54 39 34 31
2800	- 164 83 54 42 37	131 106 59 42 36 33

Gaz naturel LL, PCI = 31,79 MJ/m³ (8,83 kWh/m³), d = 0,641		
1600	161 92 54 40 34 32	75 63 41 33 30 28
1800	201 113 65 47 40 37	92 77 49 39 35 33
2000	241 133 73 51 42 38	108 89 54 42 37 34
2200	285 154 82 56 45 40	124 101 60 44 39 36
2400	- 178 91 60 47 42	- 115 66 47 41 37
2600	- 203 102 65 50 44	- 130 72 51 43 39
2800	- 231 113 71 53 46	- - 79 54 45 40

La pression foyer en mbar doit être rajoutée à la pression gaz minimale donnée.

En alimentation basse pression, on utilisera un régulateur selon EN 88 avec membrane de sécurité adapté à la pression devant le robinet.

Pour les installations basse pression, la pression d'alimentation maximale autorisée au robinet est de 300 mbar.

Type G40/1-B, exécution LN

Puis- sance [kW]	Alimentation basse pression (pression en mbar au robinet, $p_{e,max} = 300$ mbar)	Alimentation haute pression (pression en mbar à la vanne magnétique)
	Diamètre nominal des rampes 40* 50* 65 80 100 125	Diamètre nominal des rampes 40* 50* 65 80 100 125
	Diamètre du clapet gaz	Diamètre du clapet gaz
	40 50 50 50 50 50	40 50 50 50 50 50

Gaz naturel E, PCI = 37,26 MJ/m³ (10,35 kWh/m³), d = 0,606		
1000	52 34 24 20 19 18	27 24 19 16 16 15
1200	74 47 33 27 25 24	39 34 26 23 22 21
1400	94 57 38 31 28 27	47 41 30 26 24 23
1600	116 69 44 34 30 28	56 48 34 28 26 25
1800	142 81 50 38 33 30	66 56 38 31 28 27
1900	155 88 53 39 34 32	72 60 40 33 30 28
2000	170 95 56 41 35 33	77 64 43 34 31 29
2100	185 103 60 43 37 34	83 69 45 35 32 30

Gaz naturel LL, PCI = 31,79 MJ/m³ (8,83 kWh/m³), d = 0,641		
1000	73 46 32 27 24 23	38 33 26 22 21 21
1200	102 63 43 35 32 30	53 46 35 30 28 27
1400	131 78 50 39 35 33	64 55 40 33 31 30
1600	163 94 58 44 38 36	77 65 45 37 34 32
1800	200 112 66 49 41 38	91 76 51 40 36 35
1900	220 122 71 51 43 40	99 82 54 42 38 36
2000	241 132 75 54 45 41	107 88 57 44 39 37
2100	262 143 80 56 47 42	116 95 60 46 41 38

Type G50/1-B, exécution LN

Puis- sance [kW]	Alimentation basse pression (pression en mbar au robinet, $p_{e,max} = 300$ mbar)	Alimentation haute pression (pression en mbar à la vanne magnétique)
	Diamètre nominal des rampes 40* 50* 65 80 100 125	Diamètre nominal des rampes 40* 50* 65 80 100 125
	Diamètre du clapet gaz	Diamètre du clapet gaz
	40 50 65 65 65 65	40 50 65 65 65 65

Gaz naturel E, PCI = 37,26 MJ/m³ (10,35 kWh/m³), d = 0,606		
1800	142 81 48 36 31 29	66 56 37 29 27 26
2000	170 95 54 39 33 30	77 64 41 32 28 27
2200	201 111 61 43 35 32	89 73 45 34 30 28
2400	235 127 68 46 37 34	102 83 49 37 32 30
2600	271 145 75 50 40 35	116 94 54 39 34 31
2800	- 164 83 54 42 37	131 106 59 42 36 33
3000	- 185 92 59 45 39	- 118 65 45 38 34

Gaz naturel LL, PCI = 31,79 MJ/m³ (8,83 kWh/m³), d = 0,641		
1800	201 113 65 47 40 37	92 77 49 39 35 33
2000	241 133 73 51 42 38	108 89 54 42 37 34
2200	285 154 82 56 45 40	124 101 60 44 39 36
2400	- 178 91 60 47 42	- 115 66 47 41 37
2600	- 203 102 65 50 44	- 130 72 51 43 39
2800	- 231 113 71 53 46	- - 79 54 45 40
3000	- 260 125 76 56 48	- - 86 58 47 42

En alimentation haute pression, on utilisera un régulateur détenteur selon DIN 3380 défini dans la brochure "Groupe de régulation haute pression pour brûleurs Weishaupt gaz et mixtes". Cette brochure reprend les régulateurs HP admettant une pression d'alimentation maxi de 4 bar.

Pression d'alimentation maxi voir plaque signalétique.

* Les valeurs pour DN 40 sont valables pour des rampes de 1 1/2" et celles pour DN 50 sont valables pour des rampes de 2".

Choix du diamètre nominal des rampes avec deux vannes magnétiques – Exécution LN

– weishaupt –

Type G50/2-A, exécution LN

Puis- sance [kW]	Alimentation basse pression (pression en mbar au robinet, $p_{e,max} = 300$ mbar) Diamètre nominal des rampes 40* 50* 65 80 100 125 150 Diamètre du clapet gaz							Alimentation haute pression (pression en mbar à la vanne magnétique) Diamètre nominal des rampes 40* 50* 65 80 100 125 150 Diamètre du clapet gaz						
	50	50	65	80	80	80	80	50	50	65	80	80	80	80

Gaz naturel E, PCI = 37,26 MJ/m ³ (10,35 kWh/m ³), d = 0,606														
2700	273	151	76	48	37	32	29	107	96	53	36	30	27	26
3000	-	184	91	57	43	37	34	130	117	64	43	36	32	31
3300	-	-	108	67	50	43	39	-	-	76	51	42	38	36
3600	-	-	127	77	57	49	45	-	-	88	59	48	43	41
3900	-	-	146	88	64	55	50	-	-	102	67	54	48	46
4200	-	-	167	99	72	60	55	-	-	115	75	60	53	51
4500	-	-	188	111	80	67	61	-	-	130	84	67	59	56

Gaz naturel LL, PCI = 31,79 MJ/m ³ (8,83 kWh/m ³), d = 0,641														
2700	-	215	105	65	48	42	38	-	136	74	49	41	36	35
3000	-	-	129	79	59	50	46	-	-	91	61	50	45	43
3300	-	-	155	94	70	59	55	-	-	109	72	59	53	51
3600	-	-	182	110	81	69	63	-	-	128	84	69	61	59
3900	-	-	-	126	92	78	72	-	-	-	97	79	70	67
4200	-	-	-	144	104	87	80	-	-	-	110	89	78	75
4500	-	-	-	162	116	97	89	-	-	-	123	99	87	83

Type G70/1-B, exécution LN

Puis- sance [kW]	Alimentation basse pression (Alimentation basse pression $p_{e,max} = 300$ mbar) Diamètre nominal des rampes 65 80 100 125 150 Diamètre du clapet gaz					Alimentation haute pression (pression en mbar à la vanne magnétique) Diamètre nominal des rampes 65 80 100 125 150 Diamètre du clapet gaz				
	65	80	100	125	150	65	80	100	125	150

Gaz naturel E, PCI = 37,26 MJ/m ³ (10,35 kWh/m ³), d = 0,606										
4200	150	82	54	43	38	99	58	43	36	33
4600	179	98	64	50	44	118	69	51	42	39
5000	209	114	74	58	51	138	81	59	49	46
5400	-	131	85	66	58	160	93	67	56	52
5800	-	149	96	74	65	182	105	76	62	58
6200	-	168	107	82	72	-	118	85	70	64
6600	-	188	119	90	79	-	132	94	77	71
7000	-	-	131	99	86	-	146	103	84	77

Gaz naturel LL, PCI = 31,79 MJ/m ³ (8,83 kWh/m ³), d = 0,641										
4200	211	113	72	55	48	137	79	56	46	43
4600	-	135	86	66	58	165	95	68	55	51
5000	-	158	101	77	67	194	111	80	65	60
5400	-	183	116	88	77	-	128	92	75	69
5800	-	-	131	100	86	-	147	104	84	78
6200	-	-	147	111	95	-	165	116	94	86
6600	-	-	162	121	104	-	183	128	102	94
7000	-	-	178	132	113	-	-	139	111	101

La pression foyer en mbar doit être rajoutée à la pression gaz minimale donnée.

En alimentation basse pression, on utilisera un régulateur selon EN 88 avec membrane de sécurité.

Pour les installations basse pression, la pression d'alimentation maximale autorisée au robinet est de 300 mbar.

Type G60/2-A, exécution LN

Puis- sance [kW]	Alimentation basse pression (pression en mbar au robinet, $p_{e,max} = 300$ mbar) Diamètre nominal des rampes 50* 65 80 100 125 150 Diamètre du clapet gaz						Alimentation haute pression (pression en mbar à la vanne magnétique) Diamètre nominal des rampes 50* 65 80 100 125 150 Diamètre du clapet gaz					
	65	65	80	100	100	100	65	65	80	100	100	100

Gaz naturel E, PCI = 37,26 MJ/m ³ (10,35 kWh/m ³), d = 0,606												
4000	-	138	77	51	41	37	177	91	55	41	34	32
4400	-	165	91	61	48	43	-	110	65	48	41	38
4600	-	180	99	65	52	46	-	119	70	52	44	41
4800	-	195	107	70	55	49	-	129	76	56	47	44
5000	-	210	115	75	59	52	-	139	82	60	50	47
5200	-	-	122	80	62	55	-	149	87	63	52	49
5400	-	-	130	84	65	57	-	159	92	67	55	51
5600	-	-	138	89	68	60	-	169	97	70	58	53

Gaz naturel LL, PCI = 31,79 MJ/m ³ (8,83 kWh/m ³), d = 0,641												
4000	-	192	103	67	51	45	-	126	72	52	43	40
4400	-	-	124	80	61	54	-	152	87	63	52	48
4600	-	-	135	87	67	58	-	166	95	68	56	52
4800	-	-	147	93	72	63	-	180	103	74	61	56
5000	-	-	158	100	77	67	-	194	111	79	65	60
5200	-	-	169	107	81	70	-	-	118	84	68	63
5400	-	-	180	113	85	74	-	-	126	89	72	66
5600	-	-	192	119	90	77	-	-	133	94	75	69

Type G70/2-A, exécution LN

Puis- sance [kW]	Alimentation basse pression (Alimentation basse pression $p_{e,max} = 300$ mbar) Diamètre nominal des rampes 65 80 100 125 150 Diamètre du clapet gaz					Alimentation haute pression (pression en mbar à la vanne magnétique) Diamètre nominal des rampes 65 80 100 125 150 Diamètre du clapet gaz				
	65	80	100	125	150	65	80	100	125	150

Gaz naturel E, PCI = 37,26 MJ/m ³ (10,35 kWh/m ³), d = 0,606										
5600	-	119	70	49	41	150	78	51	39	34
6000	-	136	79	56	46	172	90	58	44	39
6400	-	154	89	62	51	195	101	66	49	44
6800	-	172	99	69	57	-	113	73	55	48
7200	-	192	110	76	62	-	126	81	60	53
7600	-	212	121	83	68	-	139	89	66	58
8000	-	-	130	89	71	-	151	95	70	61
8500	-	-	142	95	76	-	166	103	74	64

Gaz naturel LL, PCI = 31,79 MJ/m ³ (8,83 kWh/m ³), d = 0,641										
5600	-	166	94	64	52	-	108	68	50	44
6000	-	190	107	73	59	-	123	78	57	50
6400	-	215	121	82	66	-	140	88	64	56
6800	-	-	135	91	73	-	157	98	71	62
7200	-	-	150	101	80	-	174	109	79	68
7600	-	-	165	110	88	-	193	120	86	75
8000	-	-	181	121	95	-	-	131	94	81
8500	-	-	129	101	-	-	-	141	99	85

En alimentation haute pression, on utilisera un régulateur détenteur selon DIN 3380 défini dans la brochure "Groupe de régulation haute pression pour brûleurs Weishaupt gaz et mixtes". Cette brochure reprend les régulateurs HP admettant une pression d'alimentation maxi de 4 bar.

Pression d'alimentation maxi voir plaque signalétique.

* Les valeurs pour DN 40 sont valables pour des rampes de 1 1/2" et celles pour DN 50 sont valables pour des rampes de 2"

Exécution 1LN

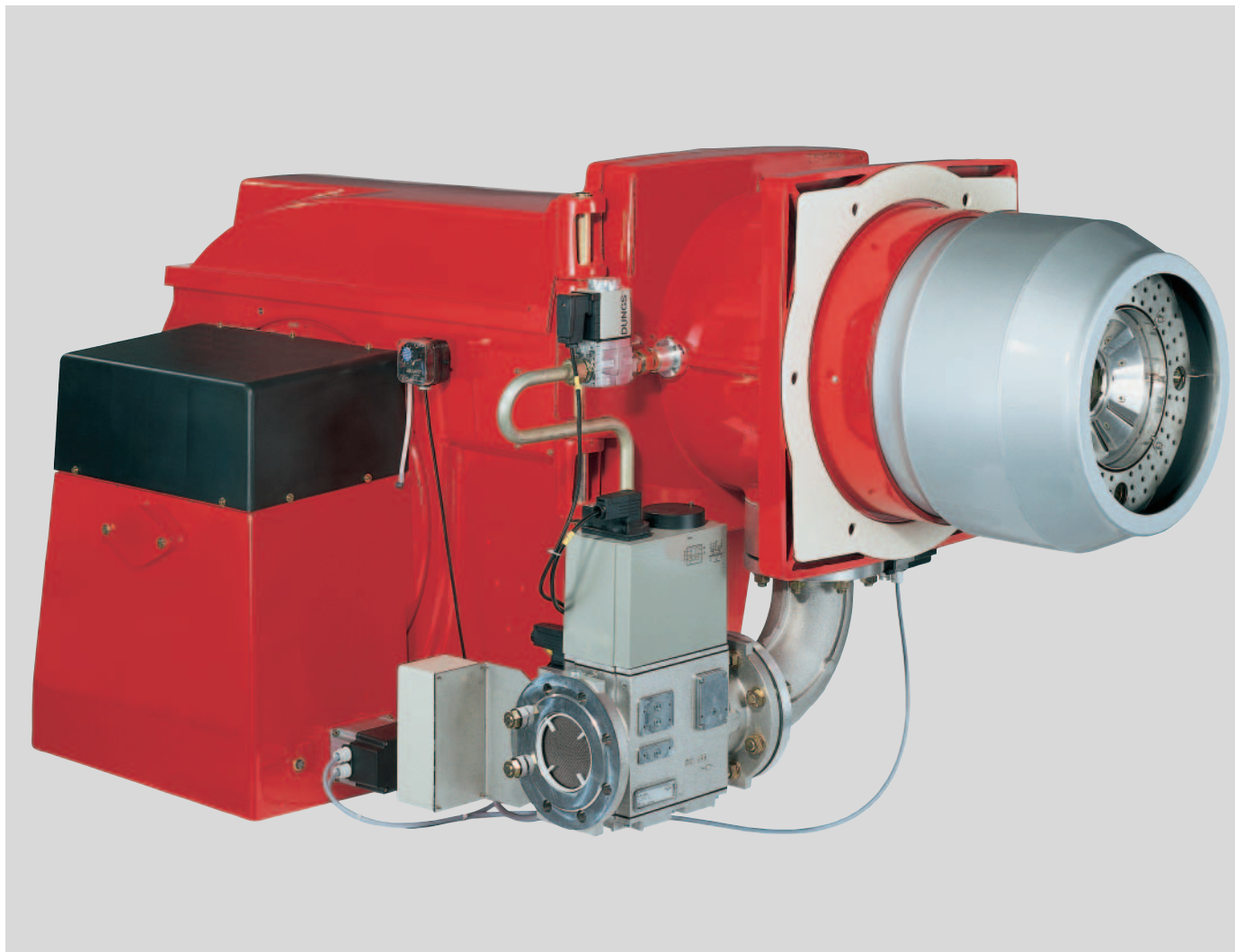

Brûleur gaz G70/2-A, exécution ZM-1LN avec rampe complète montée et raccordée électriquement par fiches (plus-value)



Brûleur avec afficheur et unité de commande intégrés

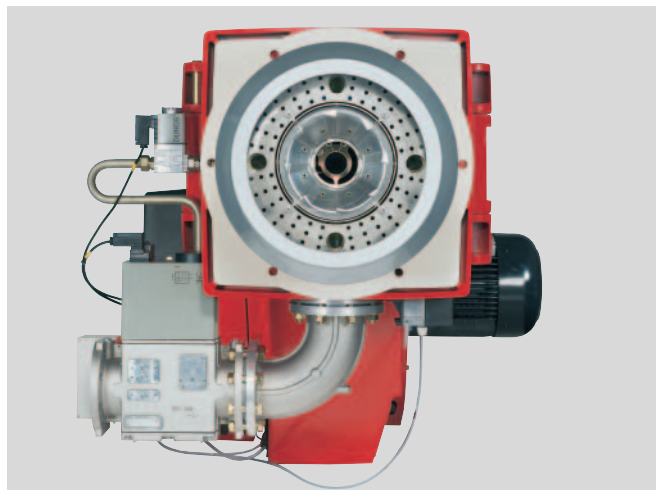

Vue avant

Choix du brûleur

Brûleurs gaz types G30 et G40, exécution 1LN

-weishaupt-

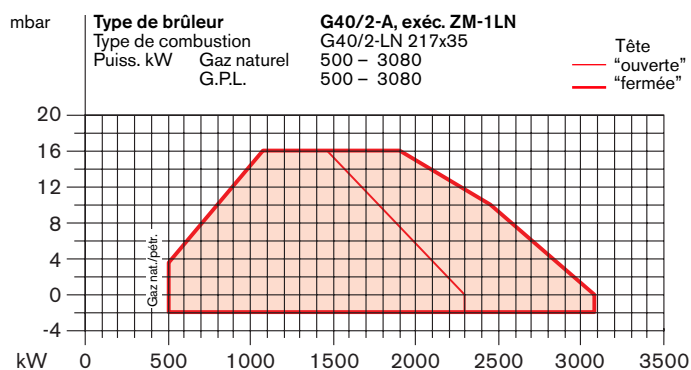
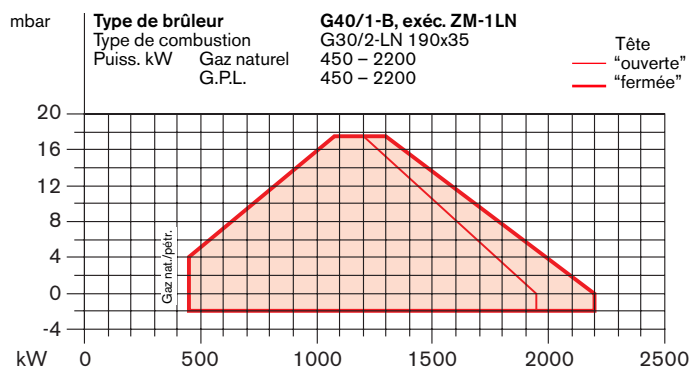
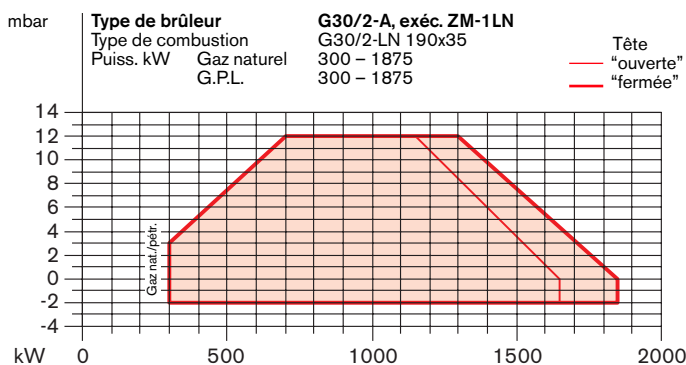

Type de brûleur	Exéc.	N° d'agrément	Rampes DN/R	N° réf.
G30/2-A	ZM-1LN	CE-0085AP 0528	R 11/2	217 305 16
			R 2	217 305 17
			DN 40	217 305 25
			DN 50	217 305 35
			DN 65	217 305 45
			DN 80	217 305 55
			DN 100	217 305 65
DN 125	217 305 75			
G40/1-B	ZM-1LN	CE-0085AQ 0720	R 11/2	217 404 16
			R 2	217 404 17
			DN 40	217 404 25
			DN 50	217 404 35
			DN 65	217 404 45
			DN 80	217 404 55
			DN 100	217 404 65
DN 125	217 404 75			
G40/2-A	ZM-1LN	CE-0085AQ 0720	R 11/2	217 405 16
			R 2	217 405 17
			DN 40	217 405 25
			DN 50	217 405 35
			DN 65	217 405 45
			DN 80	217 405 55
			DN 100	217 405 65
DN 125	217 405 75			

Les valeurs indiquées sont des valeurs limites obtenues sur tube foyer idéal selon EN 676.

Les puissances sont données pour une altitude de 0 m selon EN 676.

Pour toute altitude, prévoir une réduction d'env. 1% par 100 m.

Tensions et fréquences :

Les brûleurs sont prévus de série pour du courant alternatif triphasé (D) 400V, 3~, 50 Hz. Veuillez nous consulter pour d'autres tensions et fréquences (sans supplément de prix).

Caractéristiques moteur :

Classe d'isolation F, protection IP 54.

Choix du brûleur

Brûleurs gaz types G50 et G70, exécution 1LN

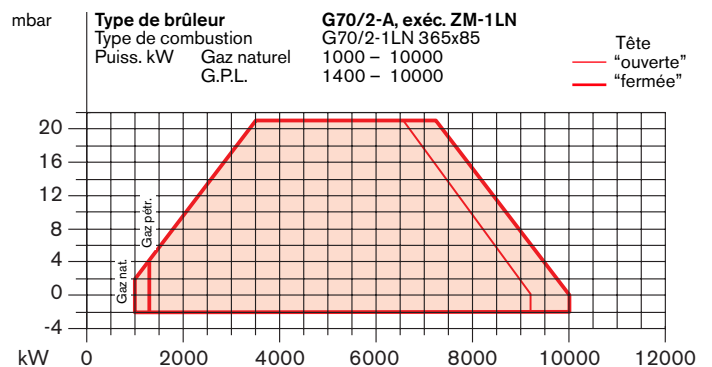
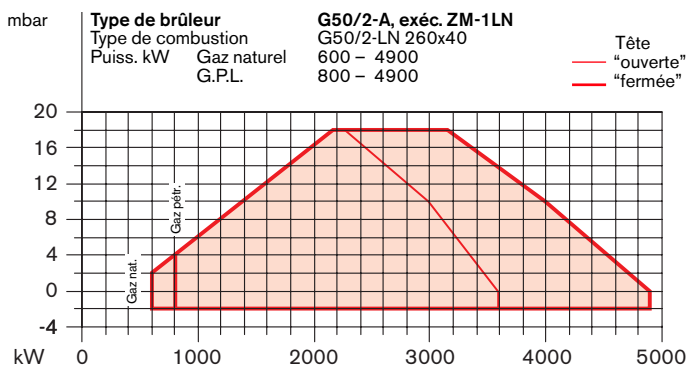
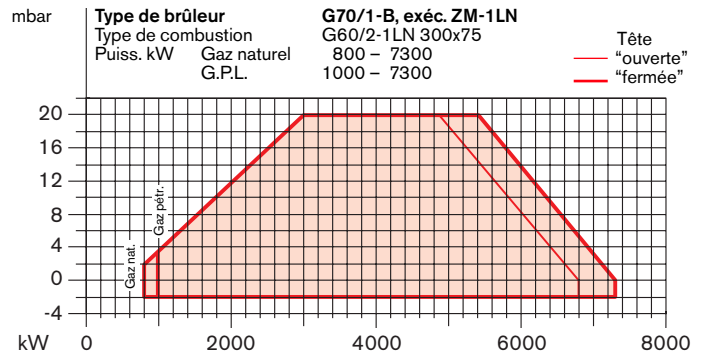
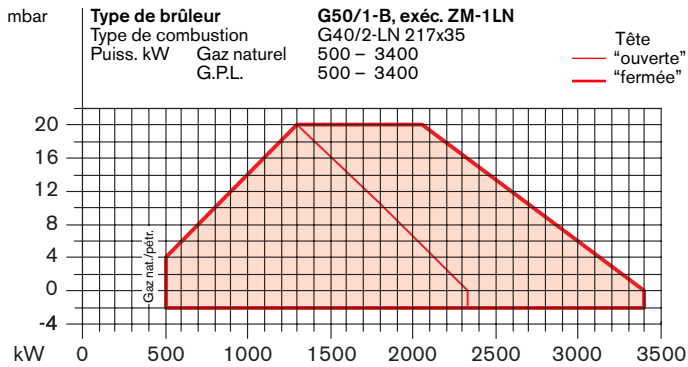

Type de brûleur	Exéc.	N° d'agrément	Rampes DN/R	N° réf.
G50/1-B	ZM-1LN	CE-0085AQ 0721	R 11/2	217 504 16
			R 2	217 504 17
			DN 40	217 504 25
			DN 50	217 504 35
			DN 65	217 504 45
			DN 80	217 504 55
G50/2-A	ZM-1LN	CE-0085AQ 0721	R 11/2	217 505 16
			R 2	217 505 17
			DN 40	217 505 25
			DN 50	217 505 35
			DN 65	217 505 45
			DN 80	217 505 55
G70/1-B	ZM-1LN	CE-0085AQ 0723	DN 65	217 704 45
			DN 80	217 704 55
			DN 100	217 704 65
			DN 125	217 704 75
			DN 150*	217 704 85
			G70/2-A	ZM-1LN
DN 80	217 705 55			
DN 100	217 705 65			
DN 125	217 705 75			
DN 150*	217 705 85			

Les valeurs indiquées sont des valeurs limites obtenues sur tube foyer idéal selon EN 676.

Les puissances sont données pour une altitude de 0 m selon EN 676.

Pour toute altitude, prévoir une réduction d'env. 1% par 100 m.

Tensions et fréquences :

Les brûleurs sont prévus de série pour du courant alternatif triphasé (D) 400V, 3~, 50 Hz. Veuillez nous consulter pour d'autres tensions et fréquences (sans supplément de prix).

Caractéristiques moteur :

Classe d'isolation F, protection IP 54.

* pour exécution DN 150 avec deux vannes magnétiques simples

Choix du diamètre nominal des rampes avec deux vannes magnétiques – Exécution 1LN

– weishaupt –

Types 30/2-A et 40/1-B, exécution 1LN

Puis- sance [kW]	Alimentation basse pression (pression en mbar au robinet, $p_{e,max} = 300$ mbar) Diamètre nominal des rampes 40* 50* 65 80 100 125 Diamètre du clapet gaz					Alimentation haute pression (pression en mbar à la vanne magnétique) Diamètre nominal des rampes 40* 50* 65 80 100 125 Diamètre du clapet gaz					
	40	50	50	50	50	50	40	50	50	50	50

Gaz naturel E, PCI = 37,26 MJ/m ³ (10,35 kWh/m ³), d = 0,606												
1000	49	30	21	17	15	15	24	21	15	13	12	12
1300	80	48	32	26	23	22	39	34	25	21	20	19
1400	92	55	36	29	26	24	45	39	28	24	22	21
1500	104	62	40	32	28	27	51	44	32	27	25	24
1600	118	70	45	35	31	30	57	49	35	30	28	27
1800	146	86	54	42	37	35	71	60	43	36	33	32
2000	178	104	65	50	44	41	86	73	51	42	39	37
2200	213	123	76	58	50	47	102	86	60	49	45	43

Gaz naturel LL, PCI = 31,79 MJ/m ³ (8,83 kWh/m ³), d = 0,641												
1000	67	40	26	20	18	17	32	27	19	16	15	14
1300	110	64	40	31	28	26	52	44	31	26	24	23
1400	127	74	46	35	31	29	60	51	36	29	27	26
1500	145	84	52	40	35	32	69	58	40	33	30	29
1600	164	94	58	44	38	36	77	65	45	37	34	32
1800	205	117	71	53	46	43	96	81	56	45	41	39
2000	251	142	85	64	55	51	117	98	67	54	49	47
2200	-	170	101	75	64	59	140	117	79	64	58	55

G.P.L. B/P, PCI = 93,20 MJ/m ³ (25,89 kWh/m ³), d = 1,555												
1000	25	17	13	11	11	11	13	12	9	8	8	8
1300	40	27	20	17	16	16	21	19	15	14	13	13
1400	45	30	22	19	18	18	25	22	18	16	15	15
1500	51	34	25	22	20	20	28	25	20	18	17	17
1600	58	38	28	24	23	22	32	28	23	20	20	19
1800	72	47	34	29	27	26	40	35	28	25	24	24
2000	88	57	41	35	32	31	48	43	34	30	29	28
2200	105	68	48	41	38	37	57	51	40	36	34	34

Type 50/2-A, exécution 1LN

Puis- sance [kW]	Alimentation basse pression (pression en mbar au robinet, $p_{e,max} = 300$ mbar) Diamètre nominal des rampes 40* 50* 65 80 100 125 150 Diamètre du clapet gaz					Alimentation haute pression (pression en mbar à la vanne magnétique) Diamètre nominal des rampes 40* 50* 65 80 100 125 150 Diamètre du clapet gaz					
	50	50	65	80	80	80	50	50	65	80	80

Gaz naturel E, PCI = 37,26 MJ/m ³ (10,35 kWh/m ³), d = 0,606														
2500	235	130	65	41	32	28	26	92	82	46	31	26	24	23
2800	295	163	83	52	40	35	33	116	105	58	40	34	31	30
3100	-	199	100	64	49	42	40	-	128	71	49	41	37	36
3400	-	-	119	74	57	49	46	-	-	84	58	48	44	42
3800	-	-	144	89	67	57	53	-	-	102	69	57	51	49
4200	-	-	171	103	76	65	60	-	-	120	79	65	58	55
4600	-	-	199	117	85	71	65	-	-	138	89	72	63	60
4900	-	-	-	128	91	75	69	-	-	-	96	76	67	63

Gaz naturel LL, PCI = 31,79 MJ/m ³ (8,83 kWh/m ³), d = 0,641														
2500	-	183	89	55	41	35	32	129	116	62	41	34	30	29
2800	-	-	112	69	51	44	41	-	-	78	52	43	38	37
3100	-	-	137	83	62	53	49	-	-	96	64	52	47	45
3400	-	-	162	98	72	61	57	-	-	113	75	61	54	52
3800	-	-	199	118	86	72	67	-	-	138	90	73	64	62
4200	-	-	-	139	100	83	76	-	-	-	105	84	74	71
4600	-	-	-	161	114	94	85	-	-	-	121	96	83	79
4900	-	-	-	178	124	101	92	-	-	-	133	104	90	85

G.P.L. B/P, PCI = 93,20 MJ/m ³ (25,89 kWh/m ³), d = 1,555														
2500	108	65	38	28	24	23	22	48	44	29	23	21	20	19
2800	141	87	54	41	36	34	34	66	61	42	35	32	31	31
3100	176	109	69	53	47	45	44	84	78	55	46	43	41	41
3400	211	132	83	64	57	54	53	102	95	67	56	52	50	50
3800	261	161	100	78	68	65	63	125	116	81	68	63	61	60
4200	-	191	116	89	78	73	71	-	137	94	77	71	69	68
4600	-	-	131	98	85	79	77	-	-	105	85	78	74	73
4900	-	-	142	104	89	82	80	-	-	112	89	81	77	76

Types 40/2-A et 50/1-B, exécution 1LN

Puis- sance [kW]	Alimentation basse pression (pression en mbar au robinet, $p_{e,max} = 300$ mbar) Diamètre nominal des rampes 40* 50* 65 80 100 125 Diamètre du clapet gaz					Alimentation haute pression (pression en mbar à la vanne magnétique) Diamètre nominal des rampes 40* 50* 65 80 100 125 Diamètre du clapet gaz					
	40	50	65	65	65	65	40	50	65	65	65

Gaz naturel E, PCI = 37,26 MJ/m ³ (10,35 kWh/m ³), d = 0,606												
1600	107	59	33	23	19	17	47	38	23	17	15	14
1800	132	72	38	26	21	19	57	46	27	20	17	16
2000	161	87	45	30	24	22	69	55	32	23	20	18
2200	193	103	53	35	28	24	82	66	37	27	23	21
2400	229	121	62	40	32	28	96	77	43	31	26	24
2600	267	141	72	46	36	32	113	90	50	36	30	27
3000	-	187	94	60	47	41	-	120	67	47	39	36
3400	-	239	120	77	59	52	-	-	86	60	51	46

Gaz naturel LL, PCI = 31,79 MJ/m ³ (8,83 kWh/m ³), d = 0,641												
1600	151	82	44	30	24	22	65	53	31	23	20	18
1800	189	101	52	35	27	24	80	65	37	26	23	21
2000	230	122	62	40	31	28	97	78	43	31	26	24
2200	276	145	73	47	36	31	116	92	51	35	30	27
2400	-	171	85	54	41	35	136	109	59	41	34	31
2600	-	199	98	61	46	40	-	126	68	47	39	35
3000	-	262	127	79	58	50	-	-	89	60	49	44
3400	-	-	161	99	73	62	-	-	112	75	62	55

G.P.L. B/P, PCI = 93,20 MJ/m ³ (25,89 kWh/m ³), d = 1,555												
1600	53	33	23	19	17	16	27	23	17	15	14	14
1800	64	40	26	21	19	18	32	28	20	17	16	15
2000	77	47	30	24	21	20	38	32	23	19	18	17
2200	92	55	34	27	24	23	45	38	26	22	20	19
2400	108	64	39	31	27	25	52	44	30	25	23	22
2600	126	74	45	35	31	29	61	51	35	29	27	26
3000	166	97	59	45	39	37	80	68	46	38	35	34
3400	212	124	75	57	50	47	103	87	59	49	45	43

La pression foyer en mbar doit être rajoutée à la pression gaz minimale donnée.

En alimentation basse pression, on utilisera un régulateur selon EN 88 avec membrane de sécurité. Pour les installations basse pression, la pression d'alimentation maximale autorisée devant le robinet est de 300 mbar.

En alimentation haute pression, on utilisera un régulateur détenteur selon DIN 3380 défini dans la brochure "Groupe de régulation haute pression pour brûleurs Weishaupt gaz et mixtes". Cette brochure reprend les régulateurs HP admettant une pression d'alimentation maxi de 4 bar.

Pression d'alimentation maxi voir plaque signalétique.

* Les valeurs pour DN 40 sont valables pour des rampes de 1 1/2" et celles pour DN 50 sont valables pour des rampes de 2"

Choix du diamètre nominal des rampes avec deux vannes magnétiques – Exécution 1LN

Type 70/1-B, exécution 1LN

Puis- sance [kW]	Alimentation basse pression (pression en mbar au robinet, $p_{e,max} = 300$ mbar)					Alimentation haute pression (pression en mbar à la vanne magnétique)				
	Diamètre nominal des rampes					Diamètre nominal des rampes				
	65	80	100	125	150	65	80	100	125	150
	Diamètre du clapet gaz					Diamètre du clapet gaz				
	65	80	100	100	100	65	80	100	100	100

Gaz naturel E, PCI = 37,26 MJ/m³ (10,35 kWh/m³), d = 0,606

4600	180	99	66	52	46	119	71	52	44	41
5000	210	114	75	58	52	139	81	59	49	46
5400	-	131	85	66	58	160	93	68	56	52
5800	-	150	96	74	65	183	106	77	63	59
6200	-	170	109	84	74	-	120	87	72	66
6600	-	192	123	95	83	-	136	98	81	75
7000	-	-	138	106	93	-	153	111	91	84
7300	-	-	150	116	101	-	167	121	99	92

Gaz naturel LL, PCI = 31,79 MJ/m³ (8,83 kWh/m³), d = 0,641

4600	-	137	88	68	60	167	96	70	57	53
5000	-	158	101	77	67	194	111	79	65	60
5400	-	182	115	87	76	-	128	91	74	68
5800	-	-	131	99	86	-	146	103	84	77
6200	-	-	148	112	97	-	166	117	95	88
6600	-	-	168	127	109	-	188	133	108	99
7000	-	-	-	142	123	-	-	150	122	112
7300	-	-	-	155	134	-	-	164	133	122

G.P.L. B/P, PCI = 93,20 MJ/m³ (25,89 kWh/m³), d = 1,555

4600	103	70	56	51	48	77	57	50	46	45
5000	119	80	64	57	54	89	65	56	52	51
5400	137	91	72	64	61	101	74	64	59	57
5800	156	104	82	73	69	116	84	72	67	65
6200	178	117	92	82	78	132	95	82	75	73
6600	-	132	104	92	87	149	108	92	85	83
7000	-	148	116	103	98	167	121	104	96	93
7300	-	161	127	112	106	182	132	113	104	101

La pression foyer en mbar doit être rajoutée à la pression gaz minimale donnée.

En alimentation basse pression, on utilisera un régulateur selon EN 88 avec membrane de sécurité.

Pour les installations basse pression, la pression d'alimentation maximale autorisée devant le robinet est de 300 mbar.

Type 70/2-A, exécution 1LN

Puis- sance [kW]	Alimentation basse pression (pression en mbar au robinet, $p_{e,max} = 300$ mbar)					Alimentation haute pression (pression en mbar à la vanne magnétique)				
	Diamètre nominal des rampes					Diamètre nominal des rampes				
	65	80	100	125	150	65	80	100	125	150
	Diamètre du clapet gaz					Diamètre du clapet gaz				
	65	80	100	100	100	65	80	100	100	100

Gaz naturel E, PCI = 37,26 MJ/m³ (10,35 kWh/m³), d = 0,606

6000	-	134	77	53	43	170	87	56	41	37
7000	-	180	102	71	57	-	118	75	55	49
7500	-	206	117	80	65	-	135	86	63	56
8000	-	-	132	91	73	-	153	97	72	63
8500	-	-	149	102	82	-	172	109	81	71
9000	-	-	-	114	91	-	-	123	90	79
9500	-	-	-	126	101	-	-	136	100	88
10000	-	-	-	139	112	-	-	151	111	97

Gaz naturel LL, PCI = 31,79 MJ/m³ (8,83 kWh/m³), d = 0,641

6000	-	188	105	71	56	-	121	76	55	48
7000	-	-	142	96	76	-	166	104	75	66
7500	-	-	163	110	87	-	190	119	86	75
8000	-	-	185	124	99	-	-	135	98	85
8500	-	-	-	140	111	-	-	152	110	96
9000	-	-	-	156	123	-	-	170	123	107
9500	-	-	-	-	137	-	-	189	136	119
10000	-	-	-	-	151	-	-	-	150	131

G.P.L. B/P, PCI = 93,20 MJ/m³ (25,89 kWh/m³), d = 1,555

6000	127	71	47	38	33	84	50	37	31	29
7000	172	95	63	50	44	114	68	50	42	40
7500	197	109	72	57	50	131	78	58	49	45
8000	-	123	81	64	57	148	88	65	55	51
8500	-	138	91	72	63	167	99	74	62	58
9000	-	154	102	80	70	187	111	82	69	64
9500	-	171	112	88	78	-	123	91	76	71
10000	-	-	124	97	86	-	136	100	84	79

En alimentation haute pression, on utilisera un régulateur détenteur selon DIN 3380 défini dans la brochure "Groupe de régulation haute pression pour brûleurs Weishaupt gaz et mixtes". Cette brochure reprend les régulateurs HP admettant une pression d'alimentation maxi de 4 bar.

Pression d'alimentation maxi voir plaque signalétique.

* Les valeurs pour DN 40 sont valables pour des rampes de 1 1/2" et celles pour 50 sont valables pour des rampes de 2"

Livraison

Disposition des rampes gaz

– weishaupt –

Désignation	G30		G40		G50		G60	G70	
	LN	1LN	LN	1LN	LN	1LN	LN	LN	1LN
Carcasse brûleur, bride à charnière, capot brûleur, moteur de brûleur Weishaupt, volute d'air, turbine, tête de combustion, allumeur électronique, câble et électrodes d'allumage, manager de combustion avec module de commande, détection de flamme, servomoteurs, joint de bride, bride à charnière avec fin de course, vis de fixation	●	●	●	●	●	●	●	●	●
Manager de combustion W-FM100	●	●	●	●	●	●	●	●	●
Vanne magnétique double pour gaz (DMV), classe A (Les rampes DN150 comportent deux vannes MVD 5150)	●	●	●	●	●	●	●	●	●
Exécution 1LN : vanne magnétique d'allumage complém.		●		●		●			●
Clapet gaz	●	●	●	●	●	●	●	●	●
Eléments de fixation	●	●	●	●	●	●	●	●	●
Pressostat d'air	●	●	●	●	●	●	●	●	●
Pressostat gaz	●	●	●	●	●	●	●	●	●
Virole mobile dans la chambre de mélange		●		●		●			
Tube de combustion réglable sur chambre de mélange	●		●		●		●	●	●
Servomoteurs pour Réglage air/combustible avec W-FM100 Volet d'air Clapet gaz	●	●	●	●	●	●	●	●	●

Selon EN 676, le filtre et le régulateur de pression font partie du brûleur (voir liste d'accessoires Weishaupt). Exécution brûleur selon TRD 604, 24h/72h (voir brochure technique, N° d'impression 863).

Exécution LN :

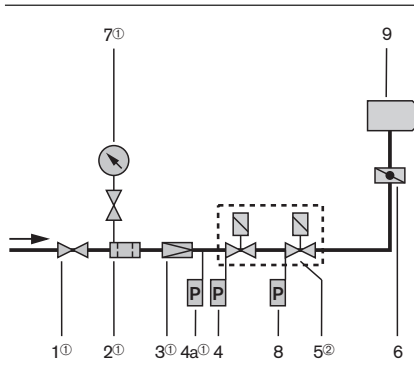

Légende

- 1 Robinet ①
 - 2 Filtre gaz ①
 - 3 Régulation de pression (ND) ①
 - 4 Pressostat gaz min.
 - 4a Pressostat gaz max. (TRD) ①
 - 5 Bloc vanne double (DMV) ②
 - 5a Vanne d'allumage
 - 6 Clapet gaz
 - 7 Manomètre avec robinet à poussoir ①
 - 8 Pressostat gaz (DK)
 - 9 Brûleur
- ① Non inclus dans le prix du brûleur
② Vannes magnétiques simples pour DN 150

Exécution 1 LN :

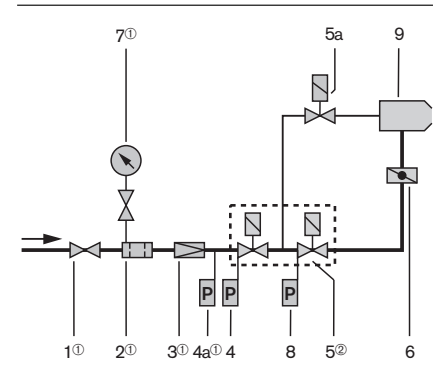

Exemples d'installations

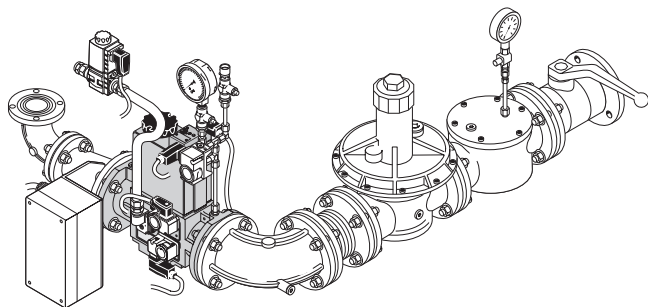

Alimentation basse pression – Rampe à visser avec vannes DMV

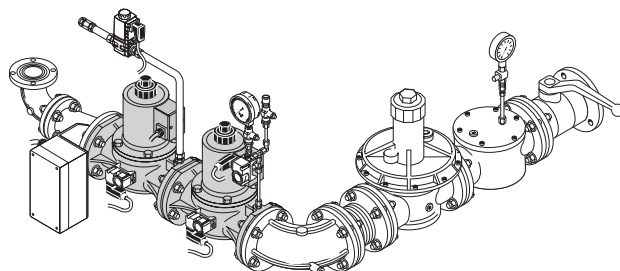

Vanne magnétique

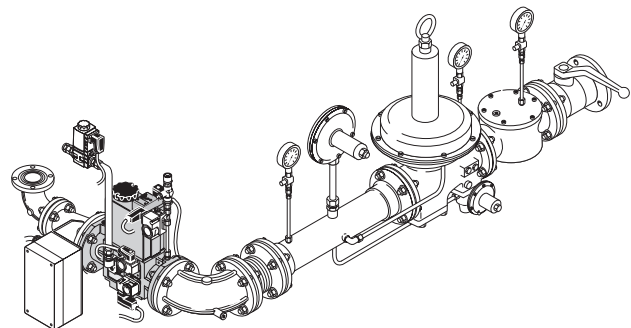

Alimentation haute pression – Rampe à visser avec vannes DMV

Les exemples d'installations montrent la configuration d'une rampe gaz complète avec électrovannes DMV et accessoires.

Montage des rampes

Sur les chaudières à porte pivotante, la rampe est montée du côté opposé à la charnière. La vanne magnétique d'allumage peut être montée des deux côtés.

Compensateur

Le montage est conseillé pour absorber toute contrainte sur la rampe gaz.

Désaccouplement de la rampe

Pour pivoter la porte de la chaudière, il est nécessaire de désaccoupler la rampe gaz. Ceci se fera de préférence au compensateur.

Support de rampe

Il est souhaitable de supporter la rampe des brûleurs. Sur demande nous pouvons livrer les accessoires correspondants.

Compteur gaz

Pour permettre le réglage des débits, un compteur gaz doit exister sur l'installation.

Exécutions spéciales

Caractéristiques techniques

– weishaupt –

Désignation – Exécutions LN et 1LN		Grandeur 30	Grandeur 40	Grandeur 50	Grandeur 60 [®]	Grandeur 70
Exécution verticale		de série	de série	de série	de série	de série
Bride de raccordement pour gaine d'air		280 003 47	280 001 68	280 000 92	280 000 38	280 000 13
Tête rallongée Exécution LN	de 150 mm, types ../1-B	–	290 003 22	290 006 30	–	290 007 70
	de 300 mm, types ../1-B	–	290 003 23	290 006 31	–	290 007 71
	de 150 mm, types ../2-A	290 003 22	290 006 30	290 007 08	290 007 70	290 007 88
	de 300 mm, types ../2-A	290 003 23	290 006 31	290 007 09	290 007 71	290 007 89
Tête rallongée Exécution 1LN	de 150 mm, types ../1-B	–	*	*	–	290 010 76
	de 300 mm, types ../1-B	–	*	*	–	290 010 77
	de 150 mm, types ../2-A	290 011 10	*	290 009 38	–	290 010 95
	de 300 mm, types ../2-A	–	*	*	–	*
Régulateur de charge pour W-FM100		290 010 60	290 010 60	290 010 60	290 010 60	290 010 60
Coffret de sécurité						
Came mécanique avec LFL au lieu de W-FM100 - <i>moins-value</i> -		290 011 02	290 011 02	290 011 02	290 011 02	290 011 02
Came mécanique avec LGK au lieu de W-FM100 - <i>moins-value</i> -		290 011 09	290 011 09	290 011 09	290 011 09	290 011 09
Vanne magnétique pour test du pressostat d'air lors de ventilation permanente ou post-ventilation		290 004 29	290 004 29	290 000 31	290 000 31	290 000 31

Conseil : Supplément pour montage et raccordement électrique de la rampe au brûleur sur demande.

* Plus-value sur demande

Caractéristiques techniques		G30/2-A	G40/1-B	G40/2-A	G50/1-B
Moteur triphasé 3 ~ 400V, 50 Hz	Type	D112/110-2	D112/140-2a	D112/140-2a	D132/120-2
Puissance nominale	kW	4,5	5,5	7	9
Intensité sous 400V	A	9,5	11	13,4	18
Protection moteur (démarrage YΔ)	A	25	25	25	35
Vitesse de rotation (50 Hz)	1/min	2900	2900	2900	2850
Turbine	Couleur / Ø	bleu / 268 x 100	bleu / 295 x 100	bleu / 295 x 100	bleu / 345 x 100
Dispositif d'allumage	Type	W-ZG 02/2	W-ZG 02/2	W-ZG 02/2	W-ZG 02/2
Manager de combustion	Type	W-FM100	W-FM100	W-FM100	W-FM100
Servomoteur	Type	SQM 45	SQM 45	SQM 45	SQM 45
Poids de brûleur (sans rampe)	env. kg	120	130	130	195

Caractéristiques techniques		G50/2-A	G60/2-A [®]	G70/1-B	G70/2-A
Moteur triphasé 3 ~ 400V, 50 Hz	Type	D132/170-2	D132/170-2	② ③	D160/215-2
Puissance nominale	kW	13,5	13,5	18 14	21
Intensité sous 400V	A	25	25	36,5 27	39
Protection moteur (démarrage YΔ)	A	50	50	63 50	63
Vitesse de rotation (50 Hz)	1/min	2900	2900	2900 2900	2900
Turbine	Couleur / Ø	bleu / 345 x 100	bleu / 515 x 120	bleu / 590 x 160	bleu / 590 x 160
Dispositif d'allumage	Type	W-ZG 02/2	W-ZG 02/2	W-ZG 02/2	W-ZG 02/2
Manager de combustion	Type	W-FM100	W-FM100	W-FM100	W-FM100
Servomoteur	Type	SQM 45	SQM 45	SQM 45	SQM 45
Poids de brûleur (sans rampe)	env. kg	200	290	390	390

① uniq. exécution LN

② pour exécution 1LN avec moteur D160/215-2B

③ pour exécution LN avec moteur D160/150-2

Dimensions Exécution LN

Grandeurs 30 à 50

Grandeurs 60 et 70

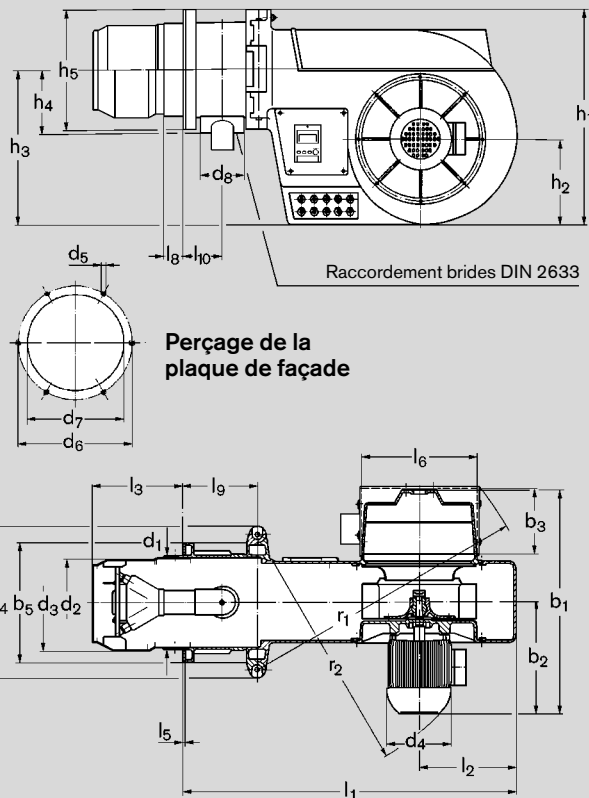
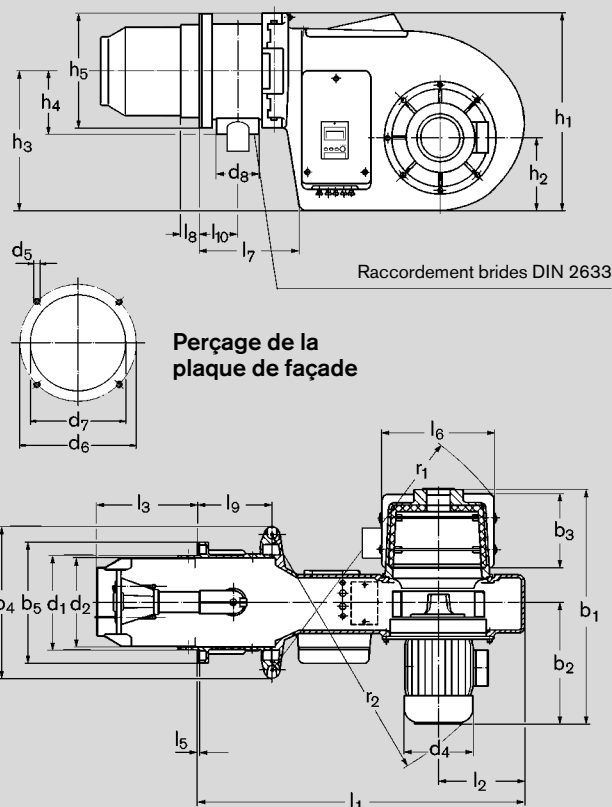

Grandeur	Cotes en mm														
	l ₁	l ₂	l ₃	l ₅	l ₆	l ₇	l ₈	l ₉	l ₁₀	b ₁	b ₂	b ₃	b ₄	b ₅	
30/2-A	1083	245	257	8	354	300	58	238	123	700	371	208	418	□ 330	
40/1-B	1128	270	257	8	414	320	58	238	123	755	401	242	462	□ 330	
40/2-A	1148	270	367	8	414	340	67	258	133	755	401	242	462	□ 370	
50/1-B	1195	315	367	8	422	363	67	258	133	820	440	277	550	□ 370	
50/2-A	1245	315	387	8	422	413	72	308	158	860	465	277	550	□ 430	
60/2-A	1478	405	432	8	508	440	89	348	178	980	487	280	670	□ 520	
70/1-B	1648	483	432	8	614	510	89	348	178	1125	557	340	760	□ 520	
70/2-A	1668	483	437	8	614	530	102	368	188	1170	602	340	760	□ 600	
	h ₁	h ₂	h ₃	h ₄	h ₅	d ₁	d ₂	d ₃	d ₄	d ₅	d ₆	d ₇	d ₈	r ₁	r ₂
30/2-A	572	207	407	207	□ 330	280	260	-	218	M12	360	285	DN50	840	890
40/1-B	607	211	422	207	□ 330	280	260	-	218	M12	360	285	DN50	895	970
40/2-A	607	211	422	227	□ 370	320	296	-	218	M12	400	325	DN65	895	970
50/1-B	730	263	513	227	□ 370	320	296	-	258	M12	400	325	DN65	1060	1000
50/2-A	730	263	513	257	□ 430	380	350	-	258	M16	480	390	DN80	1060	1025
60/2-A	930	360	670	302	□ 520	432	406	-	258	M16	470	435	DN100	1250	1140
70/1-B	1075	420	775	302	□ 520	432	406	-	310	M16	470	435	DN100	1440	1310
70/2-A	1075	420	775	315	□ 600	470	-	480	310	M16	550	500	DN100	1440	1310

Ces cotes sont données à titre indicatif. Tous droits de modification réservés.

Dimensions Exécution 1LN

-weishaupt-

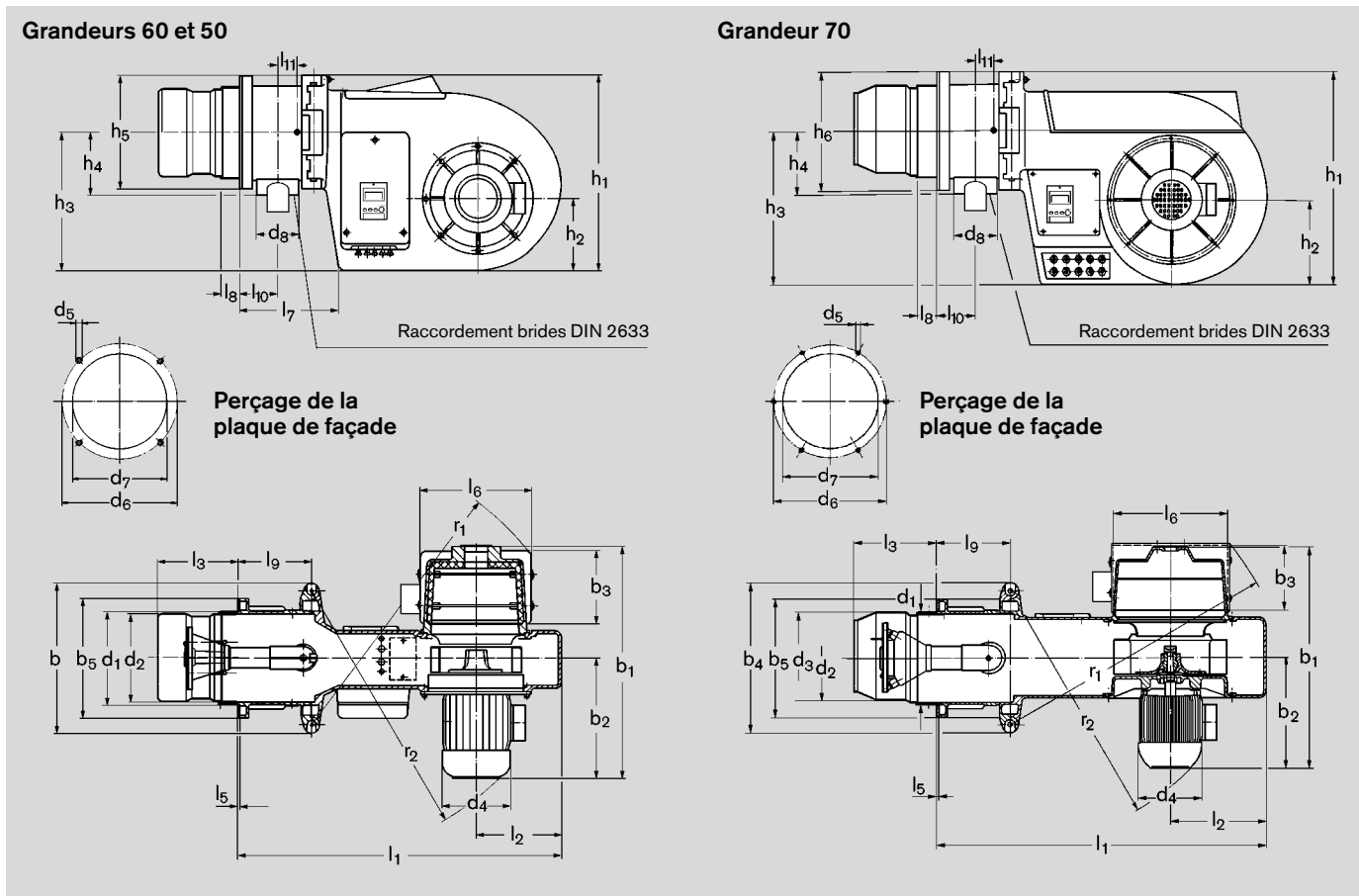

Grandeur	Cotes en mm														
	l1	l2	l3	l5	l6	l7	l8	l9	l10	l11	b1	b2	b3	b4	b5
30/2-A	1083	245	272	8	354	300	58	238	123	32	700	371	208	418	□ 330
40/1-B	1128	270	272	8	414	320	58	238	123	32	755	401	242	462	□ 330
40/2-A	1148	270	332	8	414	340	67	258	133	42	755	401	242	462	□ 370
50/1-B	1195	315	332	8	422	363	67	258	133	42	820	440	277	550	□ 370
50/2-A	1245	315	447	8	422	413	72	308	158	65	860	465	277	550	□ 430
70/1-B	1648	483	419	8	614	510	89	348	178	87	1125	602	340	760	□ 520
70/2-A	1668	483	447	8	614	530	102	368	188	87	1170	602	340	760	□ 600
	h1	h2	h3	h4	h5	d1	d2	d3	d4	d5	d6	d7	d8	r1	r2
30/2-A	572	207	407	207	□ 330	280	250	-	218	M12	360	285	DN50	840	890
40/1-B	607	211	422	207	□ 330	280	250	-	218	M12	360	285	DN50	895	970
40/2-A	607	211	422	227	□ 370	320	290	-	218	M12	400	325	DN65	895	970
50/1-B	730	263	513	227	□ 370	320	290	-	258	M12	400	325	DN65	1060	1000
50/2-A	730	263	513	257	□ 430	380	350	-	258	M16	480	390	DN80	1060	1025
70/1-B	1075	420	775	302	□ 520	432	406	-	310	M16	470	435	DN100	1440	1310
70/2-A	1075	420	775	315	□ 600	470	-	480	310	M16	550	500	DN100	1440	1310

Ces cotes sont données à titre indicatif. Tous droits de modification réservés.

Le service Weishaupt Toujours présent

Un autre facteur de sécurité pour l'avenir

Les systèmes de chauffe Weishaupt sont disponibles chez les chauffagistes qualifiés, avec lesquels Weishaupt entretient une relation de partenariat.

Weishaupt dispose d'un réseau dense de distribution et de service après-vente pour assister les professionnels.

La livraison, l'approvisionnement en pièces détachées ainsi que le service après-vente sont assurés à tout instant.



Weishaupt s.a.
Boulevard Paepsem, 7,
1070 Bruxelles
Tél. 02/343.09.00
Téléfax 02/343.95.14
www.weishaupt.be

Impr. n° 83017806, juillet 2006
Imprimé en Allemagne. Tous droits réservés. Sous réserve de toute modification. Reproduction interdite.

– weishaupt –

Vos contacts Weishaupt

Bruxelles

Tél. 02/343.09.00
Fax. 02/343.95.14

Anvers

Tél. 03/355.15.80
Fax. 03/354.23.20

Gosselies

Tél. 071/81.42.97
Fax. 071/81.39.46

Gand

Tél. 09/221.39.00
Fax. 09/220.48.70

Liège

Tél. 04/264.65.06
Fax. 04/264.63.77

G.D. Luxembourg

Tél. 00352/31.08.51
Fax. 00352/31.88.81